

Chłodzenie
Grzanie

-15°C do +43°C
-20°C do +24°C

R32

▶ Funkcje



Wysoka wydajność



Szeroki zakres temperatur



Szeroki zakres napięcia



Funkcja autodiagnozy



Blokada klawiatury



Bezstopniowa regulacja prędkości



Inteligentny system odszraniania

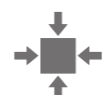

Kompaktowa konstrukcja



Start przy obniżonym napięciu



Łatwa konserwacja



Funkcja gorącego startu



Funkcja oszczędzania energii



Bezstopniowa regulacja prędkości nawiewu



Zabezpieczenia



Auto restart



Funkcja Turbo

▶ Opis funkcji str. 154

▶ Specyfikacja

Klimatyzatory kanałowe przeznaczone są do montażu w przestrzeni międzystropowej. Są idealnym rozwiązaniem dla dużych przestrzeni hotelowych, restauracji czy sal wykładowych. Zaletą tego systemu jest możliwość rozprowadzenia powietrza kanałami i zaprojektowania nawiewów w dowolnym miejscu sufitu podwieszanego.

Klimatyzatory te doskonale sprawdzają się w pomieszczeniach, gdzie wymagany jest niski poziom hałasu. Zapewniają równomierne rozprowadzenie powietrza zarówno w dużych otwartych przestrzeniach jak i w skomplikowanych układach pomieszczeń o nieregularnych kształtach. Elastyczna instalacja, w zależności od potrzeb użytkowników i kształtu pomieszczeń.

▶ Sterowanie i akcesoria



*Do podłączenia sterownika centralnego CE52-24/F lub CE50-24/E wymagany jest sterownik ścienny XK76 dla każdej jednostki

MODEL		CHML-ID09RK	CHML-ID12RK	CHML-ID18RK	CHML-ID24RK
Wydajność	Chłodzenie	kW 2.50	3.50	5.00	7.10
	Grzanie	kW 2.80	3.85	5.50	8.00
Zasilanie	F/V/Hz	1F / 220-240V / 50Hz			
Sterowanie	mm ²	4x1.5	4x1.5	4x1.5	4x1.5
Średnica rur przyłączeniowych	Ciecz	mm/cal Ø6.35/1/4"	Ø6.35/1/4"	Ø6.35/1/4"	Ø9.53/3/8"
	Gaz	mm/cal Ø9.53/3/8"	Ø9.53/3/8"	Ø12.70/1/2"	Ø15.88/5/8"
Przepływ powietrza	m ³ /h	280/350/450	300/400/550	500/600/700	550/750/1000
Poziom ciśnienia akustycznego	dB	31/34/37/41/47	32/35/39/42/49	33/36/41/43	34/37/42/44
Waga	kg	21.0	22.0	26.0	30.0
Wymiary (szer. x głęb. x wys.)	mm	700x615x200	700x615x200	900x615x200	1100x615x200
Wysokość x szerokość dyfuzora ssawnego / tłoczonego	mm	200x620 / 156x662	200x620 / 156x662	200x820 / 156x862	200x1020 / 156x1062

JEDNOSTKA WEWNĘTRZNA - WYMIARY

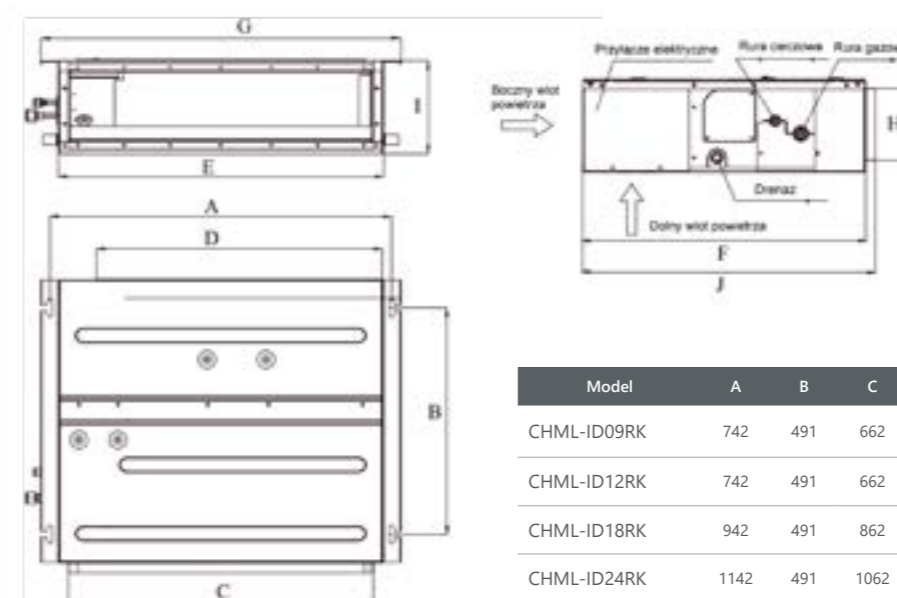

Model	A	B	C	D	E	F	G	H	I	J
CHML-ID09RK	742	491	662	620	700	615	782	156	200	635
CHML-ID12RK	742	491	662	620	700	615	782	156	200	635
CHML-ID18RK	942	491	862	820	900	615	982	156	200	635
CHML-ID24RK	1142	491	1062	1020	1100	615	1182	156	200	635

