



Dla: CHML-U14RK2-NG do CHML-U28RK4-NG

Chłodzenie -15°C do +43°C
Grzanie -22°C do +24°C

Dla: CHML-U36RK4 do CHML-U42RK5

Chłodzenie -15°C do +43°C
Grzanie -20°C do +24°C

R32

► Funkcje

- R32
Czynnik R32
- DC Inverter
- Auto restart
- Inteligentny system oszczędzania energii
- Oszczędzanie energii
- Wbudowana pompa skroplin
- Zmywalny filtr powietrza
- Samooczyszczanie
- Tryb nocny
- Autodiagnoza
- Funkcja +8°C
- Funkcja gorącego startu
- Funkcja osuszania
- Funkcja I FEEL
- Cichy tryb pracy
- Tryb TURBO
- Kilka prędkości wentylatora
- Panel obwodowy 360°
- Blokada klawiszy sterownika
- Funkcja Wi-Fi
- Sterowanie centralne
- Sterowanie BMS
- Kontrola Key-Card
- Timer dobowy
- Timer tygodniowy

● Opcja ► Opis funkcji str. 130

► Specyfikacja

Nowe jednostki kasetonowe z serii - RK2 to mniejsze gabaryty oraz cichsza praca. Dodatkowym atutem jest panel obwodowy 360o zapewniający równomierne rozprowadzanie powietrza po pomieszczeniu

► Sterowanie i akcesoria

STANDARD	OPCJA				
Sterownik bezprzewodowy YAPIF7	Sterownik przewodowy XE73-44/E	Sterownik przewodowy XK76	* Sterownik przewodowy CE50-24/E	* Sterownik centralny CE52-24/F	Moduł sterowania On/Off MK010

* Do podłączenia sterownika centralnego CE52-24/F lub CE50-24/E wymagany jest sterownik ścienny XK76 dla każdej jednostki

MODEL			CHML-IC12RK2	CHML-IC18RK2	CHML-IC24RK2
Wydajność	Chłodzenie	kW	3.50	5.00	7.00
	Grzanie	kW	4.00	5.50	8.00
Zasilanie		F/V/Hz	1F / 220-240V / 50Hz		
Sterowanie		mm ²	4x1.5	4x1.5	4x1.5
Średnica rur przyłączeniowych	Ciecz	mm/cal	Ø6.35/1/4"	Ø6.35/1/4"	Ø6.35/1/4"
	Gaz	mm/cal	Ø9.53/3/8"	Ø12.70/1/2"	Ø15.9/5/8"
Przepływ powietrza		m ³ /h	350/380/420/450/490/540/560	350/380/420/450/490/540/650	800/830/870/910/950/1050/1100
Poziom ciśnienia akustycznego		dB(A)	28/30/32/34/36/39/41	28/30/32/34/36/39/43	37/38/39/40/42/43/44
Waga jednostki wewnętrznej netto/brutto		kg	17.0/22.0	17.0/22.0	29.0/36.0
Wymiary jednostki wewnętrznej (szer. x głęb. x wys.)		mm	570x570x265	596x596x240	840x840x240
Panel	Rodzaj	-	TF05	TF05	TF06
	Wymiary (szer. x dł. x wys.)	mm	620x620x47.5	620x620x47.5	950x950x52
	Waga netto/brutto	kg	3.0/4.0	3.0/4.0	6.0/9.5

JEDNOSTKA WEWNĘTRZNA - WYMIARY

CHML-IC12RK2 / CHML-IC18RK2

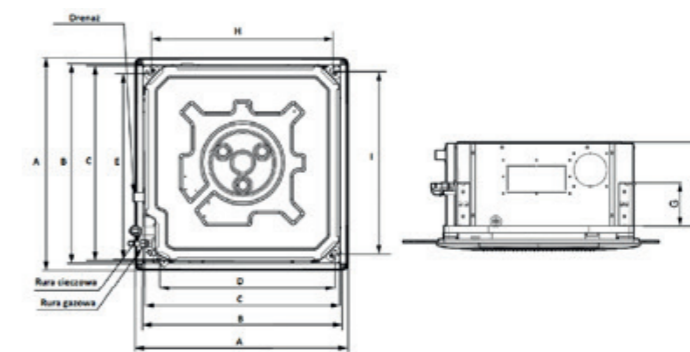

Model	A	B	C	D	E	F	G	H	I
CHML-IC12RK2	620	580	570	505	550	265	140	530	530
CHML-IC18RK2	620	580	570	505	550	265	140	530	530

CHML-IC24RK2

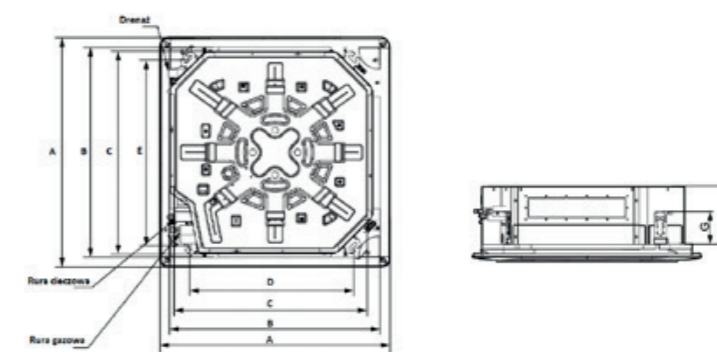

Model	A	B	C	D	E	F	G
CHML-IC24RK2	950	870	840	680	780	240	135