

KATALOG URZĄDZEŃ HVAC

2025

CH
Cooper & Hunter
COMFORT INNOVATIONS

www.cooperhunter.pl

SPIS TREŚCI

CH
Cooper & Hunter
COMFORT INNOVATIONS

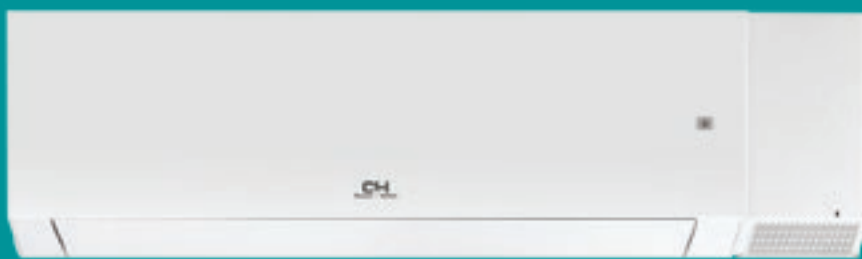

Katalog nie stanowi oferty w rozumieniu art. 66 kodeksu cywilnego i nie stanowi wiążącej oferty ze strony importera urządzeń marki Cooper&Hunter. Wszystkie przedstawione zdjęcia oraz dane techniczne mają charakter wyłącznie informacyjny oraz poglądowy. Zastrzegamy możliwość wystąpienia zmian, błędów drukarskich lub pomyłek, dlatego nie ponosimy odpowiedzialności za szkody, które mogą wynikać z danych zawartych w katalogu.

Informujemy, że wszystkie informacje zawarte w katalogu były aktualne w chwili oddawania go do druku, jednak zastrzegamy sobie prawo do dokonywania zmian w danych technicznych bez uprzedniego powiadomienia oraz podawania przyczyn.

Zawartość tego katalogu jest chroniona prawem autorskim. Kopiowanie zdjęć, tekstów, danych w całości lub ich fragmentów bez otrzymania wcześniejszej zgody jest zabronione.

SPIS TREŚCI

KLIMATYZATORY POKOJOWE 16

- ▶ Nature 18 **NOWOŚĆ 2025**
- ▶ Veyron 22 **NOWOŚĆ 2025**
- ▶ Supreme 26
- ▶ Supreme Continental 2 30
- ▶ Daytona 2 34
- ▶ Arctic 2 38
- ▶ Veritas 2 42
- ▶ Vital 2 46
- ▶ Konsole 2 50

FREE-MATCH 54

- ▶ Jednostki zewnętrzne 56
- ▶ Jednostki wewnętrzne 60
 - Supreme Continental 2 62
 - Daytona 2 64
 - Veritas 2 66
 - Vital 2 68
 - Konsole 2 70
 - Kanałowe 2 72
 - Kasetonowe 2 74
- ▶ Tabele konfiguracji 76

KLIMATYZATORY KOMERCYJNE 78

- ▶ Kasetonowe 2 80
- ▶ Kanałowe 2 86
- ▶ Przypodłogowo-podsufitowe 2 92
- ▶ Kanałowe wysokiego sprężu 98

AGREGATY DO CENTRAL 104

CENTRALE WENTYLACYJNE HRV 110

- ▶ K2/(A)K4 112
- ▶ KDC 116

OCZYSZCZACZE POWIETRZA 122

STEROWANIE 128

OPIS FUNKCJI 130



ODWIEDŹ NASZE CENTRUM SZKOLENIOWE

ul. Stanisława Bodycha 18,
02-495 Warszawa

Poznaj korzyści ze szkoleń C&H

SZKOLENIA - INNOWACJE - WIEDZA



Zapraszamy do odwiedzenia naszej strony internetowej www.cooperhunter.pl, gdzie w zakładce SZKOLENIA znajdą Państwo informacje odnośnie planowanych szkoleń.

Wszystkie aktualności można także znaleźć na naszym profilu na Facebooku: **CooperandHunterPoland** – zachęcamy do polubienia i śledzenia bieżących informacji!



PEŁNA GAMA ZAINSTALOWANYCH I DZIAŁAJĄCYCH PRODUKTÓW C&H



Nasze nowoczesne Centrum szkoleniowe zostało zaprojektowane i podzielone na 7 niezależnych stref urządzeń, co umożliwia jednocześnie szkolenie różnych grup docelowych.

Dysponujemy również w pełni wyposażoną salą wykładową, co umożliwia prowadzenie szkoleń teoretycznych i praktycznych w jednym miejscu.

Urządzenia oraz wszystkie sterowniki są w pełni zainstalowane i podłączone, co daje możliwość symulacji ewentualnych awarii i przeprowadzania procedur naprawczych w czasie rzeczywistym.

W CENTRUM SZKOLENIOWYM MOŻNA ZNALEŹĆ NASTĘPUJĄCE STREFY:

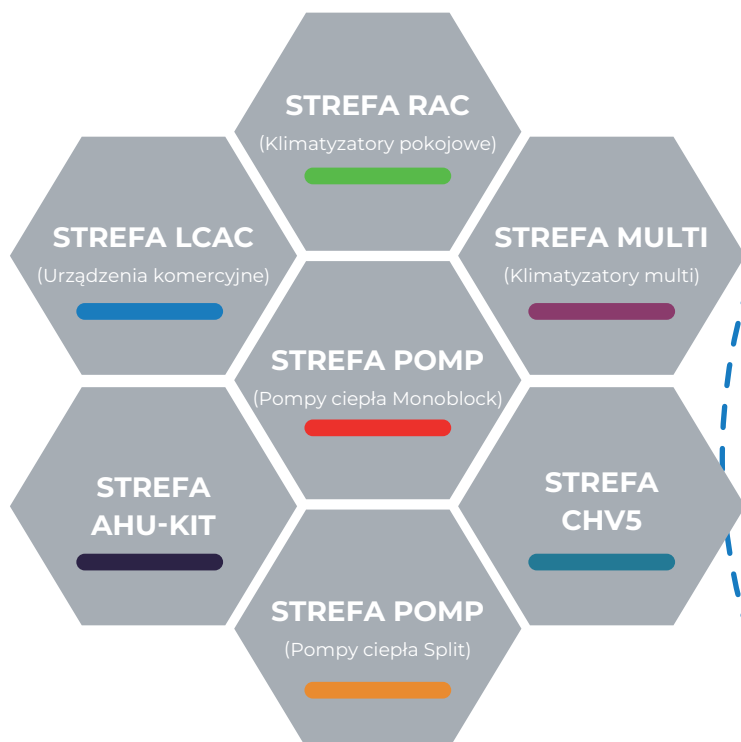



CHRONIMY ŚRODOWISKO ECO FRIENDLY

“COOPER AND HUNTER”: PROJEKT ODPOWIEDZIALNOŚCI SPOŁECZNEJ “WE SAVE THE PLANET”

Jesienią 2019 roku globalna marka „Cooper&Hunter” ogłosiła uruchomienie długoterminowego projektu „WE SAVE THE PLANET” (Ratujemy planetę). Obejmuje wszystkie kraje, w których sprzedawane są urządzenia klimatyzacyjne Cooper&Hunter (ponad 45 krajów),

w tym Polskę. Z definicji - społeczna odpowiedzialność biznesu to dobrowolny wkład firmy w sferę społeczną, gospodarczą i środowiskową, bezpośrednio związany z podstawową działalnością firmy. Firma zdecydowała się na strategiczne i systematyczne wspieranie działań ekologicznych, sportowych i ważnych społecznie.

Symbolem projektu stało się LOGO z hasłem «WE SAVE THE PLANET»

W ramach tego projektu producent urządzeń klimatyzacyjnych „Cooper & Hunter” podjął szereg zobowiązań i zapowiedział działania, których realizacja w dłuższej perspektywie wpłynie na poprawę stanu środowiska,

zachowanie warstwy ozonowej, odtworzenie parków, ogrodów i innych zieleni, redukcję emisji szkodliwych substancji, rehabilitację ludności.

KLASA ENERGETYCZNA	KLIMATYZATORY	
	SEER	SCOP
A+++	SEER ≥ 8,5	SCOP ≥ 5,1
A++	6,1 ≤ SEER < 8,5	4,6 ≤ SCOP < 5,1
A+	5,6 ≤ SEER < 6,1	4,0 ≤ SCOP < 4,6
A	5,1 ≤ SEER < 5,6	3,4 ≤ SCOP < 4,0
B	4,6 ≤ SEER < 5,1	3,1 ≤ SCOP < 3,4
C	4,1 ≤ SEER < 4,6	2,8 ≤ SCOP < 3,1
D	SEER < 3,6	SCOP < 2,5

The image shows a standard EU energy label for air conditioning units. It features a blue header with the 'ENERG' logo and the European Union flag. Below the header, there are two main sections: 'SEER' (Seasonal Energy Efficiency Ratio) and 'SCOP' (Seasonal Coefficient of Performance). Each section has a vertical scale from A (green) to G (red). The label also displays the power consumption in kW (XY,Z) and kWh/annum (XY) for both cooling and heating modes. At the bottom, there are noise level indicators in dB (ZY) for both external and internal environments, and a map of Europe divided into three climate zones: cold (blue), moderate (green), and hot (orange).

Nazwa marki

Nazwa modelu

Klasa efektywności energetycznej w trybie chłodzenia

Klasa efektywności energetycznej w trybie grzania*

Moc w trybie chłodzenia

Moc w trybie grzania*

SEER

SCOP

Roczne zużycie energii w trybie chłodzenia

Roczne zużycie energii w trybie grzania

Poziom hałasu (dB) jednostka zewnętrzna

Poziom hałasu (dB) jednostka wewnętrzna

3 strefy klimatyczne

*Tylko umiarkowane strefy klimatyczne muszą być opisane

- Strefa zimna
- Strefa umiarkowana
- Strefa ciepła

ZAAWANSOWANA TECHNOLOGIA



R32

Czynnik R32

W naszych urządzeniach stosujemy bezpieczny dla warstwy ozonowej czynnik chłodniczy R32.



ACTION

Technologia I-Action

Sprężarka wykorzystuje minimalną moc potrzebną do wydajnej pracy urządzenia. Sprawna praca sprężarki na niskiej częstotliwości 1 Hz zapewnia minimalne zużycie energii (do 40W/h). Klimatyzator bez problemu pracuje nawet podczas skoków napięcia od 96 do 265 V.



Powłoka Blue-Fin

Wymiennik ciepła jednostki zewnętrznej posiada specjalną powłokę antykorozyjną, która gwarantuje trwałość i niezawodność. Obudowa z ocynkowanej blachy oraz pokrytej ceramiczną farbą żaroodporną znacząco wydłuża żywotność urządzenia.



Automatyczna ochrona

Najnowsze podzespoły klimatyzatora zapewniają długotrwałą pracę wszystkich elementów oraz błyskawicznie reagują na nieprawidłowe działanie w celu uniknięcia poważnych uszkodzeń w sytuacjach awaryjnych:

- nowoczesny mikroprocesor zapewnia inteligentne sterowanie w każdym trybie pracy,
- automatyczna adaptacja gwarantuje ochronę przed skokami napięcia i zapewnia płynną pracę.



Jakość w każdym detalu

Urządzenia marki C&H są stale udoskonalane przez czołowych inżynierów i projektantów firmy. Dzięki dogłębnym analizom nasze klimatyzatory doskonale wpisują się w wiodące trendy.

TECHNOLOGIA JEDNOSTEK ZAAWANSOWANE ROZWIĄZANIA

Inteligentny system odszraniania

Urządzenie skutecznie uruchamia proces odszraniania dzięki połączeniu wbudowanego czujnika temperatury oraz zaawansowanej logiki. Wydłużenie interwału odszraniania oszczędza energię oraz sprawia, że jest ono nieodczuwalne dla Użytkownika.



Auto-restart

W przypadku utraty zasilania, wszystkie parametry i konfiguracje zostaną automatycznie przywrócone po wznowieniu działania.



ZDROWIE

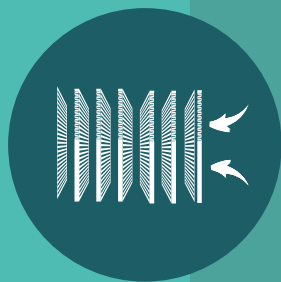

Technologia filtracji CH 7-SKY

Unikalna technologia zapewnia kompleksowe oczyszczenie powietrza w pomieszczeniu. Z jonizatorem powietrza współpracują załączone filtry, które składają się z sześciu elementów:

- filtr z jonami srebra – skutecznie neutralizuje różnego rodzaju bakterie, wirusy i grzyby;

- filtr antibakteryjny - wysoka skuteczność w oczyszczaniu i sterylizacji powietrza - pochłania kurz oraz neutralizuje bakterie, zapobiegając ich namnażaniu;

- filtr katechinowy – katechyna to naturalny środek antyseptyczny występujący w liściach zielonej herbaty. Skutecznie blokuje rozwój bakterii i wirusów, zapobiegając ich namnażaniu;

- filtr chitynowy - chityna jest głównym składnikiem pancerzy skorupiaków i cechuje się wysokim poziomem bakteriobójczości. Chityna wraz z powłoką węglowodanową tworzy uporządkowaną strukturę, która wyłapuje wirusy oraz bakterie;

- filtr Stop Formaldehyd – formaldehyd jest szkodliwym związkiem gazowym. Dzięki porowatej strukturze z małymi cząsteczkami węgla filtr ten skutecznie radzi sobie z usuwaniem wszelkiego rodzaju lotnych substancji organicznych.

- filtr z witaminą C – filtr aromatyzowany esencją substancji posiadających w swoim składzie witaminę C. Filtr ten skutecznie usuwa nieprzyjemne zapachy i nasycza powietrze substancjami odżywczymi.



Jonizator powietrza

Za jonizację powietrza odpowiada aktywny filtr elektrostatyczny CH Smart iON, który oczyszcza powietrze ze szkodliwych drobnoustrojów oraz nieprzyjemnych zapachów. Dzięki niemu możesz cieszyć się świeżym powietrzem, co jest szczególnie polecane dla osób z problemami alergicznymi.

TECHNOLOGIA JEDNOSTEK

DBAMY O TWOJE ZDROWIE

Samooczyszczanie

Po wyłączeniu klimatyzatora wentylator będzie jeszcze przez chwilę pracował na niskich obrotach, aby osuszyć jednostkę z wilgoci, co skutecznie zapobiega powstawaniu pleśni oraz korozji.



Tryb nocny

Użytkownik ma do wyboru trzy tryby pracy nocnej. Możliwość dopasowania temperatury do swoich potrzeb pozwala na komfortowy sen.



KOMFORT UŻYTKOWANIA



8°C

Funkcja +8°C

Klimatyzator będzie utrzymywał dodatnią temperaturę 8°C w nieużytkowanym pomieszczeniu, co zapobiegnie jego nadmiernemu wychłodzeniu.



Funkcja gorącego startu

Po włączeniu urządzenia w trybie grzania, jednostka zacznie nawiewać powietrze dopiero po osiągnięciu odpowiednio wysokiej temperatury.



Funkcja I FEEL

Sterowanie temperaturą za pomocą czujnika wbudowanego w sterowniku bezprzewodowym. Czujnik mierzy temperaturę w miejscu, w którym się znajduje i przesyła informację do jednostki wewnętrznej. Dzięki temu Użytkownik może szybko uzyskać wymagane parametry dla danego miejsca (w którym znajduje się sterownik).

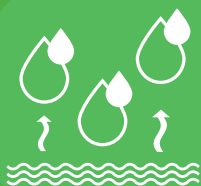

Funkcja osuszania

Tryb pracy pozwalający na pozbycie się nadmiernej wilgotności z pomieszczenia.



Pionowy/ poziomy ruch żaluzji

Możliwość sterowania kierunkiem nawiewu powietrza dzięki pionowym / i poziomym żaluzjom.

TECHNOLOGIA JEDNOSTEK

KOMFORT W TWOIM DOMU

Tryb TURBO

Tryb umożliwiający szybkie osiągnięcie zadanej temperatury (schłodzenie/ogrzanie) w pomieszczeniu.



Kilka prędkości wentylatora

Pozwala na dostosowanie przepływu powietrza do indywidualnych potrzeb Użytkownika.



Blokada klawiszy sterownika

Blokuje dostęp do funkcji klimatyzatora dla osób nieuprawnionych, np. dla dzieci.





Wi-Fi/ możliwość sterowania za pomocą aplikacji

Wbudowany moduł Wi-Fi pozwala na zdalne sterowanie klimatyzatorem za pomocą dedykowanej aplikacji EWPE Smart.



Timer dobowy/ timer tygodniowy

Dzięki funkcji timera możesz zaplanować włączenie/ wyłączenie klimatyzatora w żądanym czasie w okresie 24 godzin/ tygodnia.



Sterownik centralny

Naścienny sterownik, który umożliwia sterowanie kilkoma jednostkami jednocześnie.



Sterowanie BMS

Możliwość zintegrowania urządzenia z systemem inteligentnego zarządzania budynkiem.



Autodiagnoza

Klimatyzator sygnalizuje usterki i błędy za pomocą kodów błędów, które pokazywane są na wyświetlaczu jednostki wewnętrznej.

TECHNOLOGIA JEDNOSTEK INTELIĞENTNE ROZWIAZANIA



CH

Cooper & Hunter
COMFORT INNOVATIONS



KLIMATYZATORY

POKOJOWE

- ▶ Nature **NOWOŚĆ 2025**
- ▶ Veyron **NOWOŚĆ 2025**
- ▶ Supreme
- ▶ Supreme Continental 2
- ▶ Daytona 2
- ▶ Arctic 2
- ▶ Veritas 2
- ▶ Vital 2
- ▶ Konsole 2





NATURE

NOWOŚĆ 2025

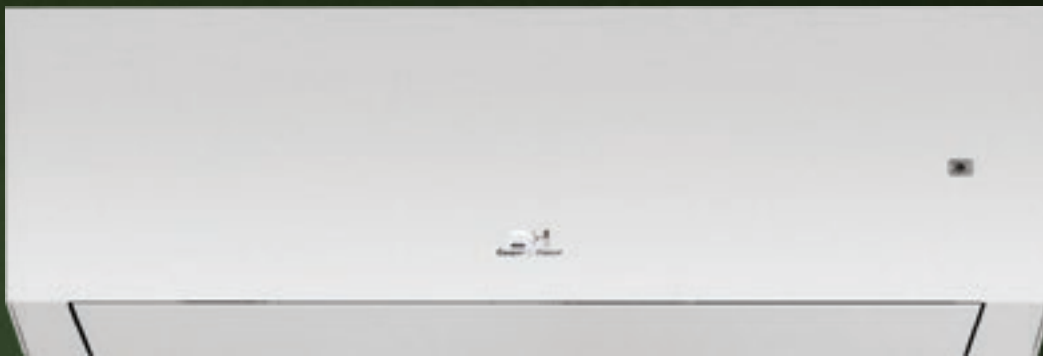

Klimatyzatory z serii Nature to gorąca nowość w ofercie na rok 2025! Model wyróżnia się unikatowym panelem jednostki wewnętrznej dzięki delikatnej fakturze liści oraz dostępnością w dwóch eleganckich wersjach: białym i czarnym macie. Bogate i nowoczesne wyposażenie, m.in. lampy UV, kontrola wilgotności w pomieszczeniu, technologia AI czy podwójne samooczyszczanie, sprawiają, że urządzenie spełni oczekiwania nawet najbardziej wymagających Użytkowników.

Dodatkową zaletą modelu Nature jest możliwość dokupienia dedykowanego (dopasowanego kolorystycznie) modułu Fresh Air Kit. Pozwala on w szybki i łatwy sposób zapewnić dopływ świeżego i czystego powietrza w Twoim domu.





Chłodzenie
Grzanie

-15°C do +50°C
-25°C do +30°C

WI-FI

R32

 Biały - WP



 Czarny - BL



► Funkcje

 R32 Czynnik R32	 Grzałka tacy ociekowej	 Funkcja I-Action	 Powłoka Blue Fin	 Klasa energetyczna A+++	 Funkcja auto-restart	 Inteligentny system odszraniania	 Funkcja oszczędzania energii	 Filtr CH7 - SKY
 OH Jonizator powietrza	 Zmywalny filtr powietrza	 Komfortowy tryb nocny	 Lampy UV	 Grzanie 8°C	 Funkcja gorącego startu	 Funkcja osuszania	 Funkcja I FEEL	 Funkcja cichej pracy
 Funkcja Turbo	 Kilka prędkości wentylatora	 Pionowy ruch żaluzji	 Poziomy ruch żaluzji	 Wyświetlacz LED	 Blokada klawiatury	 Funkcja Wi-Fi	 Timer 24h	 Autodiagnoza jednostki
 Technologia AI	 Inteligentny czujnik wilgotności	 Double Self-Clean (dwustopniowe oczyszczanie)	 Doprowadzenie świeżego powietrza	 Sterowanie centralne	 Timer tygodniowy	 Opcja	 Opis funkcji str. 130	

► Sterowanie i akcesoria

STANDARD

OPCJA



Sterownik bezprzewodowy YBEIF



Sterownik przewodowy XK76



Sterownik przewodowy CE50-24/E



Sterownik centralny CE52-24/F(C)



Fresh Air Kit CH-HRV030S-BL/WP

MODEL		CH-S09FTXAN-BL/WP	CH-S12FTXAN-BL/WP	CH-S18FTXAN-BL/WP	CH-S24FTXAN-BL/WP	
Zasilanie	V~Hz/faza	220-240-50/1				
Chłodzenie	Wydajność nominalna	kW	2.70	3.51	5.30	7.10
	Pobór mocy nominalny	W	670	836	1472	2030
	Prąd pracy	A	3.10	4.10	6.60	9.00
	EER	W/W	4.03	4.20	3.60	3.51
	Roczne zużycie energii	kWh/rok	111	141	232	355
	SEER	W/W	8.50	8.70	8.00	7.00
Grzanie	Klasa energetyczna	A+++	A+++	A++	A++	
	Wydajność nominalna	kW	3.00	3.81	5.60	7.30
	Pobór mocy nominalny	W	680	929	1365	1870
	Prąd pracy	A	3.20	4.60	6.20	9.30
	COP	W/W	4.41	4.10	4.10	3.90
	Roczne zużycie energii	kWh/rok	822	974	1248	1823
Komunikacja Wi-Fi	SCOP	W/W	4.60	4.60	4.60	4.30
	Klasa energetyczna	A++	A++	A++	A+	
Komunikacja Wi-Fi		+/-	+	+	+	
JEDNOSTKA WEWNĘTRZNA						
Wymiary (szer. x głęb. x wys.)	mm	837x200x293	837x200x293	993x222x311	993x222x311	
Wymiary transportowe (szer. x głęb. x wys.)	mm	891x261x357	891x261x357	1050x288x377	1050x288x377	
Waga netto/brutto	kg	9.5/11.5	9.5/11.5	13.0/15.5	13.0/15.5	
Wydajność osuszania	l/h	0.80	1.40	1.80	2.40	
Przepływ powietrza	m³/h	180/390/420/440/ 470/540/570/610	320/430/460/500/ 530/570/600/720	260/550/600/620/ 650/760/880/1000	280/400/450/520/ 580/760/850/1000	
Poziom ciśnienia akustycznego	Chłodzenie	dB(A)	19/22/23/26/31/34/37/38	19/24/30/32/34/36/39/43	23/26/29/34/37/40/42/45	27/33/36/38/40/41/44/48
	Grzanie	dB(A)	28/29/30/31/34/37/39	29/31/32/34/36/39/43	32/35/36/38/42/44/48	35/36/40/41/43/47/50
JEDNOSTKA ZEWNĘTRZNA						
Wymiary (szer. x głęb. x wys.)	mm	732x330x555	873x376x561	873x376x555	958x402x660	
Wymiary transportowe (szer. x głęb. x wys.)	mm	791x373x590	948x428x591	948x428x591	1029x453x715	
Waga netto/brutto	kg	25.0/27.5	35.0/38.0	37.0/40.0	45.0/49.5	
Przepływ powietrza	m³/h	1950	3000	3000	3600	
EEV/ kapilara	-	kapilara	EEV	EEV	EEV	
Poziom ciśnienia akustycznego	dB(A)	50	56	59	59	
Rury chłodnicze	Ciecz/gaz	mm(cal)	Ø6.35/9.52 (1/4"/3/8")	Ø6.35/9.52 (1/4"/3/8")	Ø6.35/12.70 (1/4"/1/2")	Ø6.35/15.90 (1/4"/5/8")
	Ilość czynnika chłodniczego	kg	0.53	0.90	0.95	1.40
	Dodatkowa ilość czynnika	g/m	16	16	16	40
	Standardowa długość instalacji	m	5	5	5	5
	Maksymalna długość	m	15	20	25	25
	Maksymalna różnica wysokości	m	10	10	10	10
Zalecane przewody elektryczne i zabezpieczenia	Zasilana jednostka/przekrój	N x mm²	zewnątrzna / 3x1.5	zewnątrzna / 3x1.5	zewnątrzna / 3x1.5	zewnątrzna / 3x2.5
	Komunikacja	N x mm²	4x1.0	4x1.0	4x1.0	4x1.0
	Zabezpieczenie	A	10	10	16	25
Zakresy temperatur pracy jedn. zewnętrznej: chłodzenie /grzanie	°C	-15-50/-25-30	-15-50/-25-30	-15-50/-25-30	-15-50/-25-30	

JEDNOSTKA WEWNĘTRZNA

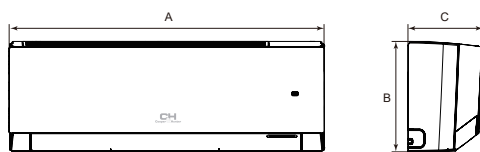

Model	A (szer.)	B (wys.)	C (głęb.)
CH-S09FTXAN-BL/WP	837	293	200
CH-S12FTXAN-BL/WP	837	293	200
CH-S18FTXAN-BL/WP	993	311	222
CH-S24FTXAN-BL/WP	993	311	222

FRESH AIR KIT

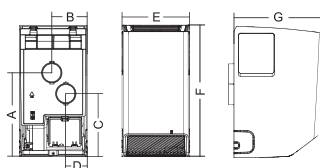

Model	A	B	C	D	E	F	G
CH-HRV030S-BL/WP	187	79	141	49	151	293	200

JEDNOSTKA ZEWNĘTRZNA

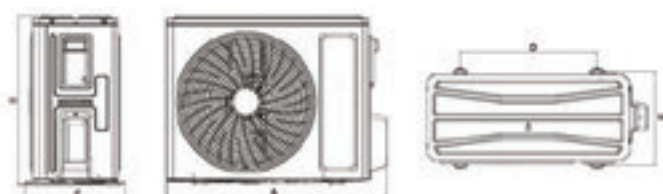

Model	A (szer.)	B (wys.)	C (głęb.)	DxE (rozstaw)
CH-S09FTXAN-BL/WP	732	555	330	455x310
CH-S12FTXAN-BL/WP	873	561	376	528x348.6
CH-S18FTXAN-BL/WP	873	555	376	528x348.6
CH-S24FTXAN-BL/WP	958	660	402	570x371



VEYRON

NOWOŚĆ 2025



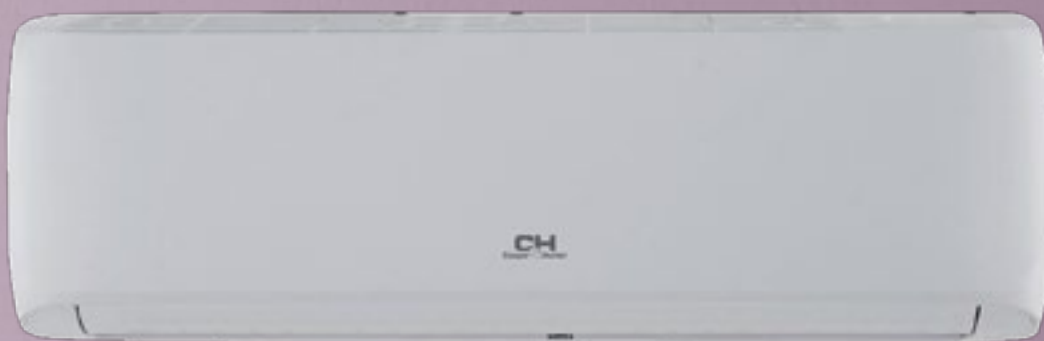

Model Veyron to kompaktowe urządzenie 6 generacji. Biały panel jednostki wewnętrznej łączy w sobie matowe oraz błyszczące elementy, sprawiając, że wyróżnia się on prostą elegancją. Klimatyzator posiada wszystkie niezbędne funkcje, aby zapewnić Użytkownikom komfort zarówno latem, jak i zimą.





Chłodzenie -15°C do +43°C
Grzanie -15°C do +24°C

WI-FI

R32

▶ Funkcje



Czynnik R32



Powłoka Blue Fin



Funkcja auto-restart



Inteligentny system odszraniania



Zmywalny filtr powietrza



Samoczyszczenie jednostki



Komfortowy tryb nocny

8°C

Grzanie 8°C



Funkcja gorącego startu



Funkcja osuszania



Funkcja I FEEL



Funkcja cichej pracy



Funkcja Turbo



Kilka prędkości wentylatora



Pionowy ruch żaluzji



Poziomy ruch żaluzji



Wyświetlacz LED



Blokada klawiatury



Funkcja Wi-Fi



Timer 24h



Autodiagnoza jednostki

▶ Opis funkcji str. 130

▶ Sterowanie

STANDARD



Sterownik bezprzewodowy Veyron



MODEL		CH-S09FTXA	CH-S12FTXA	CH-S18FTXA	CH-S24FTXA	
Zasilanie	V~Hz/faza	220-240-50/1				
Chłodzenie	Wydajność nominalna	kW	2.60	3.40	5.00	6.50
	Pobór mocy nominalny	W	855	1140	1540	2060
	Prąd pracy	A	3.90	5.00	6.90	9.20
	EER	W/W	3.04	2.98	3.25	3.15
	Roczne zużycie energii	kWh/rok	149	195	287	367
	SEER	W/W	6.10	6.10	6.10	6.20
	Klasa energetyczna	A++	A++	A++	A++	
Grzanie	Wydajność nominalna	kW	2.70	3.80	5.60	7.10
	Pobór mocy nominalny	W	700	1050	1550	2150
	Prąd pracy	A	3.10	4.70	7.00	9.60
	COP	W/W	3.85	3.62	3.61	3.30
	Roczne zużycie energii	kWh/rok	700	945	1470	1908
	SCOP	W/W	4.00	4.00	4.00	4.00
	Klasa energetyczna	A+	A+	A+	A+	
Komunikacja Wi-Fi	+/-	OPCJA / +	OPCJA / +	OPCJA / +	OPCJA / +	
JEDNOSTKA WEWNĘTRZNA						
Wymiary (szer. x głęb. x wys.)	mm	790x200x255	790x200x255	890x220x300	998x225x325	
Wymiary transportowe (szer. x głęb. x wys.)	mm	850x260x320	850x260x320	960x300x365	1060x315x390	
Waga netto/brutto	kg	7.1/8.6	7.1/8.6	10.0/12.0	11.0/13.5	
Wydajność osuszania	l/h	0.90	1.20	2.00	2.20	
Przepływ powietrza	m³/h	550	550	880	1100	
Poziom ciśnienia akustycznego	dB(A)	24/29/32/34/37/39	24/30/32/34/37/39	31/36/37/40/42/44	32/35/38/40/42/45	
Poziom mocy akustycznej	dB(A)	56	56	59	64	
JEDNOSTKA ZEWNĘTRZNA						
Wymiary (szer. x głęb. x wys.)	mm	660x240x483	660x240x483	810x280x585	860x310x667	
Wymiary transportowe (szer. x głęb. x wys.)	mm	780x315x530	780x315x530	940x385x630	995x420x720	
Waga netto/brutto	kg	21.7/25.0	22.0/25.0	34.0/38.5	41.0/46.0	
Przepływ powietrza	m³/h	1500	1500	2200	2800	
EEV/ kapilara	-	kapilara	kapilara	kapilara	EEV	
Poziom ciśnienia akustycznego	dB(A)	51	52	55	56	
Poziom mocy akustycznej	dB(A)	62	62	63	65	
Rury chłodnicze	Ciecz/gaz	mm(cal)	Ø6.35/9.52 (1/4"/3/8")	Ø6.35/9.52 (1/4"/3/8")	Ø6.35/12.70 (1/4"/1/2")	Ø9.52/15.90 (3/8"/5/8")
	Ilość czynnika chłodniczego	kg	0.46	0.58	1.15	1.32
	Dodatkowa ilość czynnika	g/m	20	20	20	30
	Standardowa długość instalacji	m	5	5	5	5
	Maksymalna długość	m	15	15	20	20
	Maksymalna różnica wysokości	m	10	10	15	15
Zalecane przewody elektryczne i zabezpieczenia	Zasilana jednostka/przekrój	N x mm²	zewnątrzna / 3x1.5	zewnątrzna / 3x1.5	zewnątrzna / 3x1.5	zewnątrzna / 3x2.5
	Komunikacja	N x mm²	5x1.0	5x1.0	5x1.5	5x2.5
	Zabezpieczenie	A	15	15	20	30
Zakresy temperatur pracy jedn. zewnętrznej: chłodzenie /grzanie	°C	-15~43/-15~24	-15~43/-15~24	-15~43/-15~24	-15~43/-15~24	

JEDNOSTKA WEWNĘTRZNA

Model	A (szer.)	B (wys.)	C (głęb.)
CH-S09FTXA	790	255	200
CH-S12FTXA	790	255	200
CH-S18FTXA	890	300	220
CH-S24FTXA	998	325	225

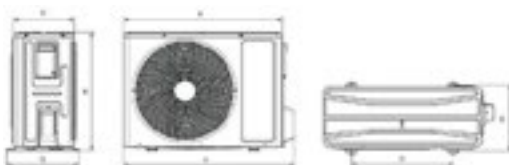
JEDNOSTKA ZEWNĘTRZNA

Model	A	B	C	D	E	F	G
CH-S09FTXA	660	487	240	438	264	722	290
CH-S12FTXA	660	487	240	438	264	722	290
CH-S18FTXA	810	585	280	510	310	886	338
CH-S24FTXA	860	667	310	542	341	935	368

SUPREME





Klimatyzator Supreme to urządzenie nowej generacji, wykorzystujące efektywny ekologicznie czynnik chłodniczy R32. Szeroki zakres temperatur zarówno na chłodzeniu (-18°C do +54°C), jak i na grzaniu (-30°C do +24°C) pozwala na wykorzystywanie urządzenia przez cały rok, a nowoczesny, elegancki wygląd doskonale dopasuje się do każdego wnętrza.





Chłodzenie
Grzanie

-18°C do +54°C
-30°C do +24°C

WI-FI

R32

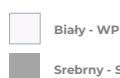

► Funkcje



Inteligentny system odszraniania



Pionowy ruch żaluzji



Poziomy ruch żaluzji



Funkcja gorącego startu



Funkcja Turbo



Komfortowy tryb nocny



Funkcja cichej pracy



Funkcja auto-restart



Funkcja Wi-Fi



Autodiagnoza jednostki



Kilka prędkości wentylatora



Timer 24h



Blokada klawiatury



Funkcja I FEEL



Jonizator powietrza



Filtr CH7 - SKY



Czynnik R32



Funkcja oszczędzania energii



Samoczyszczenie jednostki



Funkcja I-ACTION



Grzanie 8°C



Powłoka Blue Fin



Dwustopniowa sprężarka



Klasa energetyczna A+++



Wyświetlacz LED



Grzałka tacy ociekowej



Funkcja osuszania



Zmnywalny filtr powietrza



Sterowanie centralne



Sterowanie BMS



Kontrola Key-Card



Timer tygodniowy

● Opcja

► Opis funkcji str. 130

► Sterowanie i akcesoria

STANDARD

OPCJA



Sterownik bezprzewodowy YBE1FB6 (Wi-Fi)



Sterownik przewodowy XK76



* Sterownik przewodowy CE50-24/E



* Sterownik centralny CE52-24/F(C)



Moduł sterowania On/Off MK010

* Do podłączenia sterownika centralnego CE52-24/F lub CE50-24/E wymagany jest sterownik ścienny XK76 dla każdej jednostki

MODEL		CH-S09FTXAM2S-WP CH-S09FTXAM2S-SC CH-S09FTXAM2S-GD CH-S09FTXAM2S-BL	CH-S12FTXAM2S-WP CH-S12FTXAM2S-SC CH-S12FTXAM2S-GD CH-S12FTXAM2S-BL	CH-S18FTXAM2S-WP CH-S18FTXAM2S-SC CH-S18FTXAM2S-GD CH-S18FTXAM2S-BL	CH-S24FTXAM2S-WP CH-S24FTXAM2S-SC CH-S24FTXAM2S-GD CH-S24FTXAM2S-BL	
Zasilanie	V-Hz/faza	220-240V-50Hz/1 faza				
Chłodzenie	Wydajność nominalna (min-max)	kW	2.70 (0.70-5.00)	3.50 (0.85-5.00)	5.30 (1.20-7.20)	7.03 (2.00-9.00)
	Pobór mocy nominalny (min-max)	W	550 (80-1800)	840 (60-1900)	1320 (350-2500)	1850 (450-3700)
	Prąd pracy	A	3.52	5.10	5.90	11.00
	EER	W/W	4.91	4.20	4.02	3.80
	Roczne zużycie energii	kWh/rok	111	144	281	377
	SEER	W/W	8.50	8.50	6.60	6.50
	Klasa energetyczna		A+++	A+++	A++	A++
Grzanie	Wydajność nominalna (min-max)	kW	3.50 (0.70-5.50)	4.20 (0.88-7.20)	5.57 (1.20-9.20)	7.03 (2.00-9.50)
	Pobór mocy nominalny (min-max)	W	750 (130-2400)	950 (130-2600)	1320 (350-3300)	1750 (380-3800)
	Prąd pracy	A	4.63	5.70	5.90	10.76
	COP	W/W	4.70	4.42	4.22	4.00
	Roczne zużycie energii	kWh/rok	961	961	1877	1840
	SCOP	W/W	5.10	5.10	4.40	4.10
	Klasa energetyczna		A+++	A+++	A+	A+
Komunikacja Wi-Fi	+/-	+	+	+	+	
JEDNOSTKA WEWNĘTRZNA						
Wymiary (szer. x głęb. x wys.)	mm	996x225x301	996x225x301	1101x249x327	1101x249x327	
Wymiary transportowe (szer. x głęb. x wys.)	mm	1057x307x377	1057x307x377	1164x339x402	1164x339x402	
Waga netto/brutto	kg	13.0/16.0	13.5/16.5	16.5/20.0	16.5/20.0	
Wydajność osuszania	l/h	0.80	1.40	1.80	2.00	
Przepływ powietrza	m³/h	430/500/560/620/670/720/800	450/530/580/630/680/730/800	600/780/950/1150/1200	650/750/800/850/950/1100/1250	
Poziom ciśnienia akustycznego	dB(A)	18/22/26/30/34/38/43	20/24/28/32/36/41/46	30/33/36/39/42/45/48	32/35/38/41/44/47/50	
JEDNOSTKA ZEWNĘTRZNA						
Wymiary (szer. x głęb. x wys.)	mm	899x378x596	899x378x596	1000x427x790	1000x427x790	
Wymiary transportowe (szer. x głęb. x wys.)	mm	945x417x630	945x417x630	1080x485x840	1080x485x840	
Waga netto/brutto	kg	44.5/47.5	45.5/48.5	64.0/69.0	65.0/70.0	
Przepływ powietrza	m³/h	2400	2400	4000	4000	
EEV/ kapilara	-	EEV	EEV	EEV	EEV	
Poziom ciśnienia akustycznego	dB(A)	53	54	56	56	
Rury chłodnicze	Ciecz/gaz	mm(cal)	Ø6.35/Ø9.52 (1/4"/3/8")	Ø6.35/Ø9.52 (1/4"/3/8")	Ø6.35/Ø15.9 (1/4"/5/8")	Ø6.35/Ø15.9 (1/4"/5/8")
	Ilość czynnika chłodniczego	kg	1.00	1.00	1.50	2.00
	Dodatkowa ilość czynnika	g/m	20	20	40	50
	Standardowa długość instalacji	m	5	5	5	7.5
	Maksymalna długość	m	15	40	40	50
	Maksymalna różnica wysokości	m	10	20	20	30
Zalecane przewody elektryczne i zabezpieczenia	Zasilana jednostka/przekrój	mm²	zewnętrzna / 3x2.5	zewnętrzna / 3x2.5	zewnętrzna / 3x2.5	zewnętrzna / 3x2.5
	Komunikacja	mm²	4x1.0	4x1.0	4x1.0	4x1.0
	Zabezpieczenie	A	16	16	20	25
Zakresy temperatur pracy jedn. zewnętrznej: chłodzenie /grzanie	°C	-18-54/-30-24	-18-54/-30-24	-18-54/-30-24	-18-54/-30-24	

JEDNOSTKA WEWNĘTRZNA



Model	A (szer.)	B (wys.)	C (głęb.)
CH-S09FTXAM2S-WP/SC/GD/BL	996	301	225
CH-S12FTXAM2S-WP/SC/GD/BL	996	301	225
CH-S18FTXAM2S-WP/SC/GD/BL	1101	327	249
CH-S24FTXAM2S-WP/SC/GD/BL	1101	327	249

JEDNOSTKA ZEWNĘTRZNA

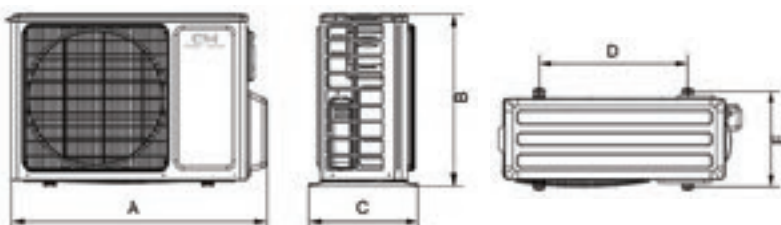

Model	A (szer.)	B (wys.)	C (głęb.)	DxE (rozstaw)
CH-S09FTXAM2S-WP/SC/GD/BL	899	596	378	550x354
CH-S12FTXAM2S-WP/SC/GD/BL	899	596	378	550x354
CH-S18FTXAM2S-WP/SC/GD/BL	1000	790	427	610x395
CH-S24FTXAM2S-WP/SC/GD/BL	1000	790	427	610x395

SUPREME CONTINENTAL 2





Klimatyzator z serii Supreme Continental 2 to połączenie nowoczesnego designu jednostki wewnętrznej Supreme (dostępnej w 4 kolorach), z mocą i wydajnością Arctic. Szeroki zakres temperatur zarówno na chłodzeniu (-15°C do +50°C), jak i na grzaniu (-25°C do +30°C). Klimatyzator przystosowany jest do pracy na ogrzewaniu w krajach środkowej strefy klimatycznej, a zastosowanie najnowocześniejszej technologii CH UV Cleaner zapewnia sterylne czyste powietrze w pomieszczeniu.





Chłodzenie
Grzanie

-15°C do +50°C
-25°C do +30°C

WI-FI

R32

UV
Cleaner

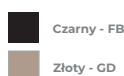
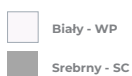

► Funkcje

Inteligentny system odszraniania	Pionowy ruch żaluzji	Poziomy ruch żaluzji	Funkcja gorącego startu	Funkcja Turbo	Komfortowy tryb nocny	Funkcja cichej pracy	Funkcja Wi-Fi	Funkcja oszczędzania energii	Klasa energetyczna A+++
Funkcja auto-restart	Kilka prędkości wentylatora	Timer 24h	Blokada klawiatury	Funkcja I FEEL	Jonizator powietrza	Filtr CH7 - SKY	Czynnik R32	Wyświetlacz LED	Lampy UV
Samoczyszczenie jednostki	Funkcja I-ACTION	Grzanie 8°C	Powłoka Blue Fin	Autodiagnoza jednostki	Grzałka tacy ociekowej	Funkcja osuszania	Zmywalny filtr powietrza	Sterowanie centralne	Sterowanie BMS
Kontrola Key-Card	Timer tygodniowy								

● Opcja ► Opis funkcji str. 130

► Sterowanie i akcesoria

STANDARD

OPCJA



Sterownik bezprzewodowy YBEIFB6 (WiFi)

Sterownik przewodowy XK76

* Sterownik przewodowy CE50-24/E

* Sterownik centralny CE52-24/F(C)

Moduł sterowania On/Off MK010

* Do podłączenia sterownika centralnego CE52-24/F lub CE50-24/E wymagany jest sterownik ścienny XK76 dla każdej jednostki

MODEL		CH-S09FTXAL2-GD CH-S09FTXAL2-SC CH-S09FTXAL2-FB CH-S09FTXAL2-WP	CH-S12FTXAL2-GD CH-S12FTXAL2-SC CH-S12FTXAL2-FB CH-S12FTXAL2-WP	CH-S18FTXAL2-GD CH-S18FTXAL2-SC CH-S18FTXAL2-FB CH-S18FTXAL2-WP	CH-S24FTXAL2-GD CH-S24FTXAL2-SC CH-S24FTXAL2-FB CH-S24FTXAL2-WP	
Zasilanie	V-Hz/faza	220-240V-50Hz/1 faza				
Chłodzenie	Wydajność nominalna	kW	2.70	3.50	5.30	7.10
	Pobór mocy nominalny	W	600	875	1413	2030
	Prąd pracy	A	3.10	4.10	6.50	9.00
	EER	W/W	4.50	4.00	3.75	3.50
	Roczne zużycie energii	kWh/rok	105	144	244	355
	SEER	W/W	9.00	8.50	7.60	7.00
	Klasa energetyczna		A+++	A+++	A++	A++
Grzanie	Wydajność nominalna	kW	3.00	3.81	5.60	7.80
	Pobór mocy nominalny	W	680	952	1333	2000
	Prąd pracy	A	3.70	4.50	6.20	9.30
	COP	W/W	4.41	4.00	4.20	3.90
	Roczne zużycie energii	kWh/rok	913	1018	1400	1867
	SCOP	W/W	4.60	4.40	4.30	4.20
Klasa energetyczna		A++	A+	A+	A+	
Komunikacja Wi-Fi	+/-	+	+	+	+	
JEDNOSTKA WEWNĘTRZNA						
Wymiary (szer. x głęb. x wys.)	mm	865x210x290	865x210x290	996x225x301	1101x249x327	
Wymiary transportowe (szer. x głęb. x wys.)	mm	928x278x364	928x278x364	1057x307x377	1164x339x402	
Waga netto/brutto	kg	10.5/12.5	10.5/12.5	13.0/16.0	16.0/19.5	
Wydajność osuszania	l/h	0.80	1.40	1.80	2.40	
Przepływ powietrza	m ³ /h	180/390/420/450/490/540/590/660	180/390/420/450/490/540/590/680	460/520/570/610/680/750/850	600/800/850/900/950/1000/1100/1250	
Poziom ciśnienia akustycznego	Chłodzenie	dB(A)	19/22/26/30/34/36/38/41	19/23/29/32/35/37/39/43	31/32/35/37/39/41/43	27/33/36/38/40/41/44/48
Poziom ciśnienia akustycznego	Grzanie	dB(A)	28/30/32/34/36/38/41	29/31/33/36/38/39/43	33/36/38/40/42/45/47	35/36/40/41/43/47/50
JEDNOSTKA ZEWNĘTRZNA						
Wymiary (szer. x głęb. x wys.)	mm	732x330x555	802x350x555	958x402x660	958x402x660	
Wymiary transportowe (szer. x głęb. x wys.)	mm	791x373x590	869x395x594	1029x453x715	1029x453x715	
Waga netto/brutto	kg	27.0/29.5	29.0/31.5	42.0/46.5	42.5/47.0	
Przepływ powietrza	m ³ /h	1950	2200	3600	3600	
EEV/ kapilara	-	EEV	EEV	EEV	EEV	
Poziom ciśnienia akustycznego	dB(A)	50	52	57	59	
Rury chłodnicze	Ciecz/gaz	mm(cal)	Ø6.38/Ø9.53 (1/4"/3/8")	Ø6.38/Ø9.53 (1/4"/3/8")	Ø6.38/Ø12.7 (1/4"/1/2")	Ø6.38/Ø15.88 (1/4"/5/8")
	Ilość czynnika chłodniczego	kg	0.70	0.80	1.00	1.50
	Dodatkowa ilość czynnika	g/m	16	16	16	40
	Standardowa długość instalacji	m	5	5	5	5
	Maksymalna długość	m	15	20	25	25
	Maksymalna różnica wysokości	m	10	10	10	10
Zalecane przewody elektryczne i zabezpieczenia	Zasilana jednostka/przekrój	mm ²	zewnętrzna / 3x2.5	zewnętrzna / 3x2.5	zewnętrzna / 3x2.5	zewnętrzna / 3x2.5
	Komunikacja	mm ²	4x1.0	4x1.0	4x1.0	4x1.0
	Zabezpieczenie	A	10	10	16	16
Zakresy temperatur pracy jedn. zewnętrznej: chłodzenie /grzanie	°C	-15~50/-25~30	-15~50/-25~30	-15~50/-25~30	-15~50/-25~30	

JEDNOSTKA WEWNĘTRZNA



Model	A (szer.)	B (wys.)	C (głęb.)
CH-S09FTXAL2-GD/SC/FB/WP	865	290	210
CH-S12FTXAL2-GD/SC/FB/WP	865	290	210
CH-S18FTXAL2-GD/SC/FB/WP	996	301	225
CH-S24FTXAL2-GD/SC/FB/WP	1101	327	249

JEDNOSTKA ZEWNĘTRZNA

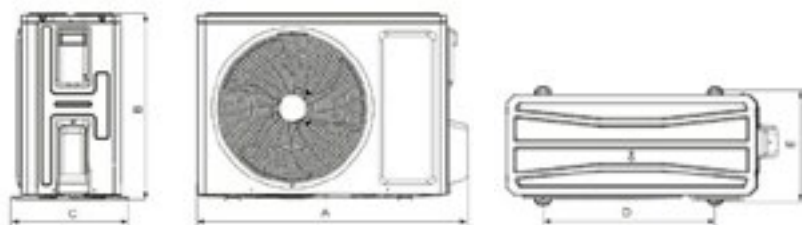

Model	A (szer.)	B (wys.)	C (głęb.)	DxE (rozstaw)
CH-S09FTXAL2-GD/SC/FB/WP	732	555	330	455x310
CH-S12FTXAL2-GD/SC/FB/WP	802	555	350	512x332
CH-S18FTXAL2-GD/SC/FB/WP	958	660	402	570x371
CH-S24FTXAL2-GD/SC/FB/WP	958	660	402	570x371

DAYTONA 2





Klimatyzatory Daytona 2 za sprawą unikalnego panela jednostki wewnętrznej idealnie komponują się z każdym wnętrzem. Szeroki zakres temperatur pracy umożliwi korzystanie z urządzenia przez cały rok. Praca w niskich temperaturach zewnętrznych sięgających -25°C w trybie grzania zapewni poczucie komfortu zimą, natomiast latem urządzenie przyjemnie schłodzi każde pomieszczenie. Zaletą tych urządzeń jest dyskretna praca, a także elegancki, smukły wygląd.





Chłodzenie -15°C do +50°C
Grzanie -25°C do +30°C

WI-FI

R32



▶ Funkcje

Inteligentny system odszraniania	Pionowy ruch żaluzji	Poziomy ruch żaluzji	Funkcja gorącego startu	Funkcja Turbo	Komfortowy tryb nocny	Funkcja cichej pracy	Funkcja Wi-Fi	Funkcja I-Action
Funkcja auto-restart	Kilka prędkości wentylatora	Timer 24h	Blokada klawiatury	Funkcja I FEEL	Jonizator powietrza	Filtr CH7 - SKY	Czynnik R32	Zmywalny filtr powietrza
Samoczyszczenie jednostki	Grzanie 8°C	Powłoka Blue Fin	Autodiagnoza jednostki	Wyświetlacz LED	Funkcja oszczędzania energii	Grzałka tacy ociekowej	Funkcja osuszania	
Sterowanie centralne	Sterowanie BMS	Kontrola Key-Card	Timer tygodniowy					

● Opcja ▶ Opis funkcji str. 130

▶ Sterowanie i akcesoria

STANDARD

OPCJA



Sterownik bezprzewodowy YACIFB9 (WiFi)



Sterownik przewodowy XK76



* Sterownik przewodowy CE50-24/E



* Sterownik centralny CE52-24/F(C)



Moduł sterowania On/Off MK010

* Do podłączenia sterownika centralnego CE52-24/F lub CE50-24/E wymagany jest sterownik ścienny XK76 dla każdej jednostki

MODEL		CH-S09FTXD2-BL/SC/WP	CH-S12FTXD2-BL/SC/WP	CH-S18FTXD2-BL/SC/WP	CH-S24FTXD2-BL/SC/WP	
Zasilanie	V~Hz/faza	220-240V~50Hz/1 faza				
Chłodzenie	Wydajność nominalna	kW	2.70	3.51	5.20	7.10
	Pobór mocy nominalny	W	695	962	1576	2030
	Prąd pracy	A	3.10	4.30	7.10	9.00
	EER	W/W	3.88	3.65	3.30	3.50
	Roczne zużycie energii	kWh/rok	126	173	256	355
	SEER	W/W	7.50	7.10	7.10	7.00
Grzanie	Klasa energetyczna		A++	A++	A++	A++
	Wydajność nominalna	kW	3.00	3.81	5.60	7.80
	Pobór mocy nominalny	W	700	953	1436	2000
	Prąd pracy	A	3.20	4.60	6.30	9.30
	COP	W/W	4.29	4.00	/	3.90
	Roczne zużycie energii	kWh/rok	900	1093	1400	1867
Komunikacja Wi-Fi		+/-	+	+	+	+

JEDNOSTKA WEWNĘTRZNA

Wymiary (szer. x głęb. x wys.)	mm	889x212x294	889x212x294	1013x221x307	1122x247x329	
Wymiary transportowe (szer. x głęb. x wys.)	mm	935x273x349	935x273x349	1055x287x366	1172x322x398	
Waga netto/brutto	kg	11.0/13.0	11.0/13.0	13.5/16.0	16.5/19.5	
Wydajność osuszania	l/h	1.69	1.40	1.90	2.40	
Przepływ powietrza	m ³ /h	390/420/440/470/540/570/610	300/360/420/480/540/600/650/700	460/520/570/610/680/750/850	600/800/850/900/950/1000/1100/1250	
Poziom ciśnienia akustycznego	Chłodzenie	dB(A)	25/27/29/31/34/36/38	25/27/29/32/35/38/42	30/34/36/38/41/43/44	33/36/38/40/41/44/48
	Grzanie	dB(A)	28/29/32/34/35/37/38	28/30/32/34/36/38/42	33/36/38/40/42/45/48	35/36/40/41/43/47/50

JEDNOSTKA ZEWNĘTRZNA

Wymiary (szer. x głęb. x wys.)	mm	732x330x555	732x330x555	802x350x555	958x402x660	
Wymiary transportowe (szer. x głęb. x wys.)	mm	791x373x590	791x373x590	869x395x594	1029x453x715	
Waga netto/brutto	kg	23.5/26.0	24.5/27.0	30.5/33.0	41.5/46.0	
Przepływ powietrza	m ³ /h	1950	1950	2200	3600	
EEV/ kapilara	-	kapilara	EEV	EEV	EEV	
Poziom ciśnienia akustycznego	dB(A)	50	52	56	59	
Rury chłodnicze	Ciecz/gaz	mm(cal)	6.38/9.53 (1/4"/3/8")	6.38/9.53 (1/4"/3/8")	6.38/12.7 (1/4"/1/2")	6.38/15.88 (1/4"/5/8")
	Ilość czynnika chłodniczego	kg	0.53	0.57	0.82	1.50
	Dodatkowa ilość czynnika	g/m	16	16	16	40
	Standardowa długość instalacji	m	5	5	5	5
	Maksymalna długość	m	15	15	25	25
	Maksymalna różnica wysokości	m	10	10	10	10
Zalecane przewody elektryczne i zabezpieczenia	Zasilana jednostka/przekrój	mm ²	zewnątrzna / 3x2.5	zewnątrzna / 3x2.5	zewnątrzna / 3x2.5	zewnątrzna / 3x2.5
	Komunikacja	mm ²	4x1.0	4x1.0	4x1.0	4x1.0
	Zabezpieczenie	A	10	16	16	25
Zakresy temperatur pracy jedn. zewnętrznej: chłodzenie/grzanie	°C	-15-50/-25-30	-15-50/-25-30	-15-50/-25-30	-15-50/-25-30	

JEDNOSTKA WEWNĘTRZNA

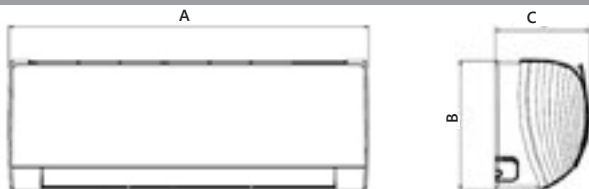

Model	A (szer.)	B (wys.)	C (głęb.)
CH-S09FTXD2-BL/SC/WP	889	294	212
CH-S12FTXD2-BL/SC/WP	889	294	212
CH-S18FTXD2-BL/SC/WP	1013	307	221
CH-S24FTXD2-BL/SC/WP	1122	329	247

JEDNOSTKA ZEWNĘTRZNA

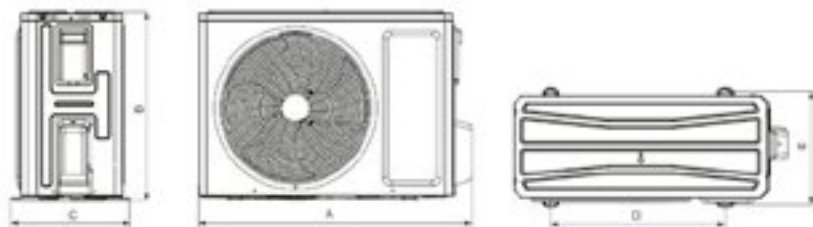

Model	A (szer.)	B (wys.)	C (głęb.)	DxE (rozstaw)
CH-S09FTXD2-BL/SC/WP	732	555	330	455x310
CH-S12FTXD2-BL/SC/WP	732	555	330	455x310
CH-S18FTXD2-BL/SC/WP	802	555	350	512x332
CH-S24FTXD2-BL/SC/WP	958	660	402	570x371

ARCTIC2



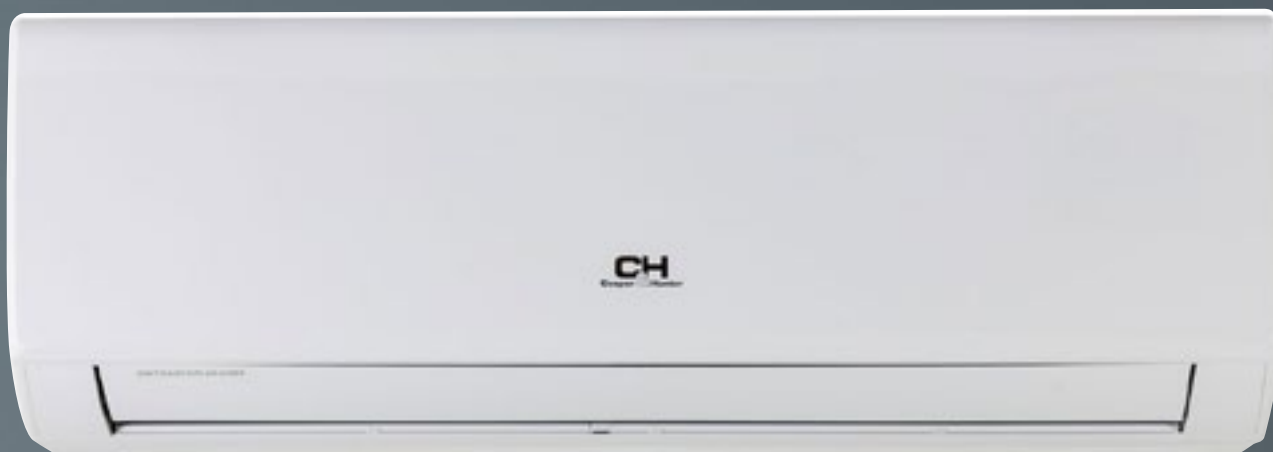

Arctic 2 – urządzenie stworzone do pracy w trybie grzania przy niskich temperaturach zewnętrznych sięgających -25°C . Wyposażone w grzałkę tacy ociekowej, jak również jonizator powietrza. Seria klimatyzatorów Arctic 2 została zaprojektowana, aby dbać o komfort życia i pobyt w pomieszczeniach o każdej porze roku.





Chłodzenie -15°C do +50°C
Grzanie -25°C do +30°C

WI-FI

R32

▶ Funkcje



Inteligentny system odszraniania



Pionowy ruch żaluzji



Poziomy ruch żaluzji



Funkcja gorącego startu



Funkcja Turbo



Komfortowy tryb nocny



Funkcja cichej pracy



Funkcja Wi-Fi



Funkcja oszczędzania energii



Funkcja auto-restart



Kilka prędkości wentylatora



Timer 24h



Blokada klawiatury



Funkcja I FEEL



Jonizator powietrza



Filtr CH7 - SKY



Czynnik R32



Funkcja osuszania



Samoczyszczenie jednostki



Funkcja I-Action



Grzanie 8°C



Powłoka Blue Fin



Autodiagnoza jednostki



Wyświetlacz LED



Grzałka tacy ociekowej



Zmywalny filtr powietrza



Sterowanie centralne



Sterowanie BMS



Kontrola Key-Card



Timer tygodniowy

● Opcja

▶ Opis funkcji str. 130

▶ Sterowanie i akcesoria

STANDARD

OPCJA



Sterownik bezprzewodowy YACIFB9 (WiFi)



Sterownik przewodowy XK76



* Sterownik przewodowy CE50-24/E



* Sterownik centralny CE52-24/F(C)



Moduł sterowania On/Off MK010

* Do podłączenia sterownika centralnego CE52-24/F lub CE50-24/E wymagany jest sterownik ścienny XK76 dla każdej jednostki

MODEL		CH-S09FTXLA2-NG	CH-S12FTXLA2-NG	CH-S18FTXLA2-NG	CH-S24FTXLA2-NG	
Zasilanie	V-Hz/faza	220-240V-50Hz/1 faza				
Chłodzenie	Wydajność nominalna	kW	2.70	3.51	5.20	7.10
	Pobór mocy nominalny	W	695	962	1576	2030
	Prąd pracy	A	3.10	4.30	7.10	9.00
	EER	W/W	3.88	3.65	3.29	3.50
	Roczne zużycie energii	kWh/rok	126	173	256	355
	SEER	W/W	7.50	7.10	7.10	7.00
	Klasa energetyczna		A++	A++	A++	A++
Grzanie	Wydajność nominalna	kW	3.00	3.81	5.60	7.80
	Pobór mocy nominalny	W	700	953	1436	2000
	Prąd pracy	A	3.20	4.60	6.30	9.30
	COP	W/W	4.29	4.00	3.90	3.90
	Roczne zużycie energii	kWh/rok	900	1093	1400	1867
	SCOP	W/W	4.20	4.10	4.20	4.20
	Klasa energetyczna		A+	A+	A+	A+
Komunikacja Wi-Fi	+/-	+	+	+	+	
JEDNOSTKA WEWNĘTRZNA						
Wymiary (szer. x głęb. x wys.)	mm	845x209x289	845x209x289	970x224x300	1078x246x325	
Wymiary transportowe (szer. x głęb. x wys.)	mm	900x272x351	900x272x351	1020x294x370	1145x335x410	
Waga netto/brutto	kg	10.5/12.5	10.5/12.5	13.0/15.5	16.5/19.5	
Wydajność osuszania	l/h	1.69	1.40	1.90	2.40	
Przepływ powietrza	m³/h	390/420/440/470/540/570/610	360/420/480/540/600/650/700	460/520/570/610/680/750/850	800/850/900/950/1000/1100/1250	
Poziom ciśnienia akustycznego	Chłodzenie	dB(A)	20/22/24/26/28/32/37	21/23/24/26/29/33/38	24/27/31/34/38/41/45	27/29/35/37/39/42/47
	Grzanie	dB(A)	23/24/27/29/30/33/38	24/27/28/30/32/35/40	27/30/33/36/39/43/47	29/30/37/38/41/45/49
JEDNOSTKA ZEWNĘTRZNA						
Wymiary (szer. x głęb. x wys.)	mm	732x330x555	732x330x555	802x350x555	958x402x660	
Wymiary transportowe (szer. x głęb. x wys.)	mm	791x373x590	791x373x590	869x395x594	1029x453x715	
Waga netto/brutto	kg	24.5/27.0	24.5/27.0	30.5/33.0	41.5/46.0	
Przepływ powietrza	m³/h	1950	1950	2200	3600	
EEV/ kapilara	-	kapilara	EEV	EEV	EEV	
Poziom ciśnienia akustycznego	dB(A)	50	52	56	59	
Rury chłodnicze	Ciecz/gaz	mm(cal)	Ø6.35/9.52 (1/4"/3/8")	Ø6.35/9.52 (1/4"/3/8")	Ø6.35/12.70 (1/4"/1/2")	Ø6.35/15.9 (1/4"/5/8")
	Ilość czynnika chłodniczego	kg	0.53	0.57	0.82	1.50
	Dodatkowa ilość czynnika	g/m	16	16	16	40
	Standardowa długość instalacji	m	5	5	5	5
	Maksymalna długość	m	15	15	25	25
	Maksymalna różnica wysokości	m	10	10	10	10
Zalecane przewody elektryczne i zabezpieczenia	Zasilana jednostka/przekrój	mm²	zewnątrzna / 3x2.5	zewnątrzna / 3x2.5	zewnątrzna / 3x2.5	zewnątrzna / 3x2.5
	Komunikacja	mm²	4x1.0	4x1.0	4x1.0	4x1.0
	Zabezpieczenie	A	10	10	16	16
Zakresy temperatur pracy jedn. zewnętrznej: chłodzenie / grzanie	°C	-15/-50/-25/-30	-15/-50/-25/-30	-15/-50/-25/-30	-15/-50/-25/-30	

JEDNOSTKA WEWNĘTRZNA



Model	Szer. (A)	Wys. (B)	Gł. (C)
CH-S09FTXLA2-NG	845	289	209
CH-S12FTXLA2-NG	845	289	209
CH-S18FTXLA2-NG	970	300	224
CH-S24FTXLA2-NG	1078	325	246

JEDNOSTKA ZEWNĘTRZNA

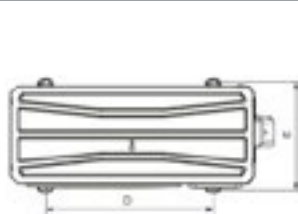
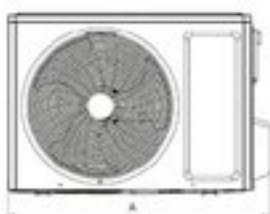

Model	Szer. (A)	Wys. (B)	Gł. (C)	Rozstaw (DxE)
CH-S09FTXLA2-NG	732	555	330	455x310
CH-S12FTXLA2-NG	732	555	330	455x310
CH-S18FTXLA2-NG	802	555	350	512.5x332
CH-S24FTXLA2-NG	958	660	402	570x371

VERITAS 2





Klimatyzatory Veritas 2 - popularna wśród klientów seria klimatyzatorów ściennych, wykorzystujących ekologiczny czynnik R32. W urządzeniach zastosowane zostały wszelkie technologie używane przy produkcji urządzeń klasy premium, m.in. technologię filtracji 7 - sky, wbudowany moduł WIFI oraz jonizator plazmowy.



Chłodzenie
Grzanie

-15°C do +43°C/(50°C)
-15°C/(-25°C) do +24°C/(30°C)

WI-FI

R32

● Dla modelu: CH-S24FTXQ2-NG

▶ Funkcje



Inteligentny system odszraniania



Pionowy ruch żaluzji



Poziomy ruch żaluzji*



Funkcja gorącego startu



Funkcja Turbo



Komfortowy tryb nocny



Funkcja cichej pracy



Funkcja Wi-Fi



Funkcja oszczędzania energii



Funkcja auto-restart



Kilka prędkości wentylatora



Timer 24h



Blokada klawiatury



Funkcja I FEEL



Jonizator powietrza



Filtr CH7 - SKY



Czynnik R32



Funkcja osuszania



Samoczyszczenie jednostki



Funkcja I-Action



Grzanie 8°C



Powłoka Blue Fin



Wyświetlacz LED



Autodiagnoza jednostki



Zmywalny filtr powietrza



Grzałka tacy ociekowej**



Sterowanie centralne**



Sterowanie BMS**



Kontrola Key-Card**



Timer tygodniowy**

* Dla modelu: CH-S18FTXQ2-NG / CH-S24FTXQ2-NG

** Dla modelu: CH-S24FTXQ2-NG

● Opcja

▶ Opis funkcji str. 130

▶ Sterowanie i akcesoria

STANDARD

OPCJA*



*** Sterownik bezprzewodowy YAPIFB (WiFi)

*** Sterownik bezprzewodowy YACIFB9 (WiFi)

Sterownik przewodowy XK76

** Sterownik przewodowy CE50-24/E

** Sterownik centralny CE52-24/F(C)

Moduł sterowania On/Off MK010

* Dotyczy tylko modelu CH-S24FTXQ2-NG

** Do podłączenia sterownika centralnego CE52-24/F lub CE50-24/E wymagany jest sterownik ścienny XK76 dla każdej jednostki

*** Pilot YAPIFB znajduje się w modelach o wydajności od 07-18, a model YACIFB9 znajduje się w modelu o wydajności 24

MODEL		CH-S07FTXQ2-NG	CH-S09FTXQ2-NG	CH-S12FTXQ2-NG	CH-S18FTXQ2-NG	CH-S24FTXQ2-NG	
Zasilanie	V~Hz/faza	220-240V~50Hz/1 faza					
Chłodzenie	Wydajność nominalna	kW	2.35	2.50	3.20	4.60	7.10
	Pobór mocy nominalny	W	681	720	933	1355	2030
	Prąd pracy	A	3.30	3.20	4.15	5.90	9.00
	EER	W/W	3.45	3.47	3.43	3.39	3.50
	Roczne zużycie energii	kWh/rok	161	135	172	251	355
	SEER	W/W	5.10	6.50	6.50	6.40	7.00
	Klasa energetyczna		A	A++	A++	A++	A++
Grzanie	Wydajność nominalna	kW	2.50	2.80	3.40	5.20	7.80
	Pobór mocy nominalny	W	649	750	872	1340	2000
	Prąd pracy	A	3.50	3.20	3.86	5.80	9.30
	COP	W/W	3.85	3.73	3.90	3.88	3.90
	Roczne zużycie energii	kWh/rok	820	875	922	1295	1867
	SCOP	W/W	3.80	4.00	4.10	4.00	4.20
	Klasa energetyczna		A	A+	A+	A+	A+
Komunikacja Wi-Fi	+/-	+	+	+	+	+	

JEDNOSTKA WEWNĘTRZNA							
Wymiary (szer. x głęb. x wys.)	mm	713x195x270	713x195x270	845x209x289	970x224x300	1078x246x325	
Wymiary transportowe (szer. x głęb. x wys.)	mm	760x259x334	760x259x334	900x272x351	1038x305x380	1145x335x410	
Waga netto/brutto	kg	8.2/9.7	8.0/9.5	10.5/12.5	13.5/16.0	16.0/19.0	
Przepływ powietrza	m³/h	300/390/420/500	300/390/420/500	420/490/620/680	600/700/800/850	800/850/900/950/1000/1100/1250	
Wydajność osuszania	l/h	0.60	0.80	1.40	1.80	2.40	
Poziom ciśnienia akustycznego	Chłodzenie	dB(A)	27/33/38/40	25/32/36/39	23/29/32/35/36/38/41	34/38/42/44	33/36/38/40/41/44/48
Poziom ciśnienia akustycznego	Grzanie	dB(A)	28/33/35/38	26/33/36/39	26/28/32/34/36/38/41	37/41/46/48	35/36/40/41/43/47/50

JEDNOSTKA ZEWNĘTRZNA							
Wymiary (szer. x głęb. x wys.)	mm	710x293x450	732x330x550	732x330x550	732x330x555	958x402x660	
Wymiary transportowe (szer. x głęb. x wys.)	mm	761x327x500	789x390x600	789x390x600	791x373x590	1029x453x715	
Waga netto/brutto	kg	20.8/22.8	25.0/27.5	25.0/27.5	26.5/29.0	41.5/46.0	
EEV/ kapilara	-	kapilara	kapilara	kapilara	kapilara	EEV	
Przepływ powietrza	m³/h	1400	1950	1950	1950	3600	
Poziom ciśnienia akustycznego	dB(A)	51	51	52	55	59	
Rury chłodnicze	Ciecz/gaz	mm(cal)	Ø6.35/Ø9.52 (1/4"/3/8")	Ø6.35/Ø9.52 (1/4"/3/8")	Ø6.35/Ø9.52 (1/4"/3/8")	Ø6.35/Ø9.52 (1/4"/3/8")	
	Ilość czynnika chłodniczego	kg	0.45	0.50	0.57	0.75	1.50
	Dodatkowa ilość czynnika	g/m	16	16	16	16	40
	Standardowa długość instalacji	m	5	5	5	5	5
	Maksymalna długość	m	15	15	15	25	25
	Maksymalna różnica wysokości	m	10	10	10	10	10
Zalecane przewody elektryczne i zabezpieczenia	Zasilana jednostka/przekrój	mm²	zewnątrzna / 3x2.5	zewnątrzna / 3x2.5	zewnątrzna / 3x2.5	zewnątrzna / 3x2.5	zewnątrzna / 3x2.5
	Komunikacja	mm²	4x1.0	4x1.0	4x1.0	4x1.5	4x1.5
	Zabezpieczenie	A	10	10	10	16	25
Zakresy temperatur pracy jedn. zewnętrznej: chłodzenie / grzanie	°C	-15~-43/-15~-24	-15~-43/-15~-24	-15~-43/-15~-24	-15~-43/-15~-24	-15~-50/-25~-30	

JEDNOSTKA WEWNĘTRZNA



Model	A (szer.)	B (wys.)	C (głęb.)
CH-S07FTXQ2-NG	713	270	195
CH-S09FTXQ2-NG	713	270	195
CH-S12FTXQ2-NG	845	289	209
CH-S18FTXQ2-NG	970	300	224
CH-S24FTXQ2-NG	1078	325	246

JEDNOSTKA ZEWNĘTRZNA

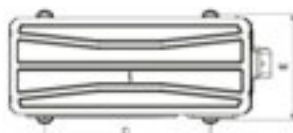
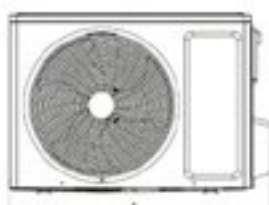

Model	A (szer.)	B (wys.)	C (głęb.)	Rozstaw Dx E (rozstaw)
CH-S07FTXQ2-NG	710	450	293	430x272
CH-S09FTXQ2-NG	732	550	330	455x310
CH-S12FTXQ2-NG	732	550	330	455x310
CH-S18FTXQ2-NG	732	555	330	455x310
CH-S24FTXQ2-NG	958	660	402	570x371



VITAL 2



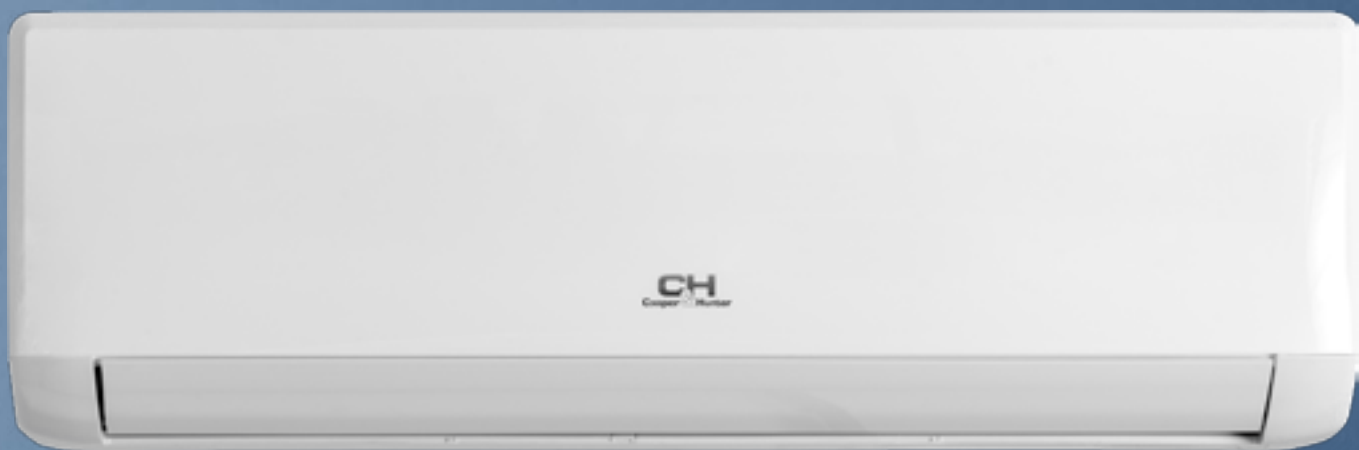

Vital Inverter 2 to nowoczesne i stylowe urządzenie 6 generacji. Minimalistyczny biały panel, kompaktowe wymiary oraz szereg zastosowanych sprawdzonych rozwiązań sprawiają, że klimatyzatory z tej serii są w stanie dyskretnie zapewnić komfort w danym pomieszczeniu.





Chłodzenie -15°C do +43°C
Grzanie -15°C do +24°C

WI-FI

R32

▶ Funkcje

- | | | | | | | | | |
|--|--|--|--|--|--|---|--|--|
| 
R32
Czynnik R32 | 
Funkcja I-Action | 
Powłoka Blue Fin | 
Funkcja auto-restart | 
Inteligentny system odszraniania | 
Funkcja oszczędzania energii | 
Filtr CH7 - SKY | 
Jonizator powietrza | 
Zmywalny filtr powietrza |
| 
Auto+ | 
Komfortowy tryb nocny | 
Grzanie 8°C | 
Funkcja gorącego startu | 
Funkcja osuszania | 
Funkcja I FEEL | 
Funkcja Turbo | 
Kilka prędkości wentylatora | 
Pionowy ruch żaluzji |
| 
Wyświetlacz LED | 
Blokada klawiatury | 
Funkcja Wi-Fi | 
Timer 24h | 
Autodiagnoza jednostki | | | | |

▶ Opis funkcji str. 130

▶ Sterowanie

STANDARD



Sterownik bezprzewodowy YAPIF (WiFi)



MODEL		CH-S09FTXF2-NG	CH-S12FTXF2-NG	CH-S18FTXF2-NG	CH-S24FTXF2-NG	
Zasilanie	V-Hz/faza	220-240-50/1				
Chłodzenie	Wydajność nominalna	kW	2.70	3.20	4.60	6.20
	Pobór mocy nominalny	W	725	991	1355	1827
	Prąd pracy	A	3.45	4.40	5.90	7.60
	EER	W/W	3.72	3.23	3.39	3.40
	Roczne zużycie energii	kWh/rok	139	184	251	319
	SEER	W/W	6.80	6.10	6.40	6.80
	Klasa energetyczna		A++	A++	A++	A++
Grzanie	Wydajność nominalna	kW	2.80	3.40	5.20	6.50
	Pobór mocy nominalny	W	685	916	1340	1912
	Prąd pracy	A	3.19	4.00	5.80	7.60
	COP	W/W	4.09	3.71	3.88	3.40
	Roczne zużycie energii	kWh/rok	867	945	1295	1645
	SCOP	W/W	4.20	4.00	4.00	4.00
	Klasa energetyczna		A+	A+	A+	A+
Komunikacja Wi-Fi	+/-	+	+	+	+	
JEDNOSTKA WEWNĘTRZNA						
Wymiary (szer. x głęb. x wys.)	mm	773x185x250	773x185x250	970x225x300	970x225x300	
Wymiary transportowe (szer. x głęb. x wys.)	mm	817x244x306	817x244x306	1017x285x366	1017x285x366	
Waga netto/brutto	kg	8.5/9.5	8.5/9.5	13.5/16.0	13.5/16.0	
Wydajność osuszania	l/h	0.80	1.40	1.80	1.80	
Przepływ powietrza	m³/h	280/310/340/400/480/520/550	280/320/350/400/480/520/590	600/700/800/850	400/600/800/900	
Poziom ciśnienia akustycznego	Chłodzenie	dB(A)	21/26/29/33/35/37/40	24/26/30/33/35/37/41	31/38/42/44	30/37/45/48
Poziom ciśnienia akustycznego	Grzanie	dB(A)	24/26/30/33/35/37/40	25/28/31/33/35/37/41	34/41/46/48	26/37/45/48
JEDNOSTKA ZEWNĘTRZNA						
Wymiary (szer. x głęb. x wys.)	mm	732x330x555	732x330x555	732x330x555	873x376x555	
Wymiary transportowe (szer. x głęb. x wys.)	mm	791x373x590	791x373x590	791x373x590	948x428x591	
Waga netto/brutto	kg	24.5/27.0	25.0/27.5	26.5/29.0	36.5/39.5	
Przepływ powietrza	m³/h	1950	1950	1950	3200	
EEV/ kapilara	-	kapilara	kapilara	kapilara	kapilara	
Poziom ciśnienia akustycznego	dB(A)	51	52	55	57	
Rury chłodnicze	Ciecz/gaz	mm(cal)	Ø6.38/Ø9.53 (1/4"/3/8")	Ø6.38/Ø9.53 (1/4"/3/8")	Ø6.38/Ø9.53 (1/4"/3/8")	Ø6.38/12.70 (1/4"/1/2")
	Ilość czynnika chłodniczego	kg	0.50	0.55	0.75	1.23
	Dodatkowa ilość czynnika	g/m	16	20	16	16
	Standardowa długość instalacji	m	5	5	5	5
	Maksymalna długość	m	15	20	25	25
	Maksymalna różnica wysokości	m	10	10	10	10
Zalecane przewody elektryczne i zabezpieczenia	Zasilana jednostka/przekrój	mm²	zewnątrzna / 3x2.5	zewnątrzna / 3x2.5	zewnątrzna / 3x2.5	zewnątrzna / 3x2.5
	Komunikacja	mm²	4x1.0	4x1.0	4x1.5	4x1.5
	Zabezpieczenie	A	10	10	16	16
Zakresy temperatur pracy jedn. zewnętrznej: chłodzenie /grzanie	°C	-15~43/-15~24	-15~43/-15~24	-15~43/-15~24	-15~43/-15~24	

JEDNOSTKA WEWNĘTRZNA

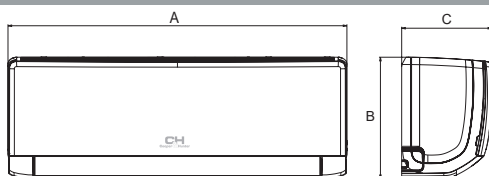

Model	A (szer.)	B (wys.)	C (głęb.)
CH-S09FTXF2-NG	773	250	185
CH-S12FTXF2-NG	773	250	185
CH-S18FTXF2-NG	970	300	225
CH-S24FTXF2-NG	970	300	225

JEDNOSTKA ZEWNĘTRZNA

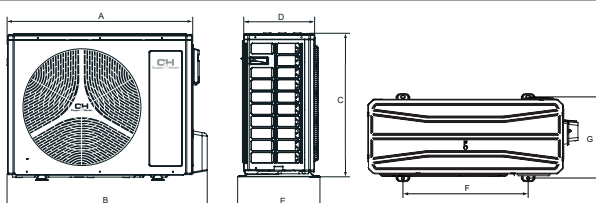

Model	A	B	C	D	E	F	G
CH-S09FTXF2-NG	675	732	555	285	330	455	310
CH-S12FTXF2-NG	675	732	555	285	330	455	310
CH-S18FTXF2-NG	675	732	555	285	330	455	310
CH-S24FTXF2-NG	805	873	555	317	376	528	349

KONSOLE 2





CH
Cooper & Hunter
COMFORT INNOVATIONS

Innowacyjna i kompaktowa jednostka instalowana na lub przy podłodze, idealnie pasuje do przestrzeni podokiennej. Możliwość nawiewu powietrza góra lub dół.



NAJLEPSZE W SWOJEJ KLASIE



Chłodzenie -15°C do +43°C
Grzanie -22°C do +24°C

R32

WI-FI

► **Funkcje**

Auto+ Samoczyszczenie jednostki	Funkcja I FEEL	8°C Grzanie 8°C	Blokada klawiatury	Funkcja autodiagnozy	Funkcja gorącego startu	Jonizator powietrza	Funkcja oszczędzania energii	Poziomy ruch żaluzji
Funkcja cichej pracy	Inteligentny system odszraniania	LED Wyświetlacz LED	Turbo Funkcja Turbo	Funkcja auto-restart	Timer 24h	Komfortowy tryb nocny	Funkcja Wi-Fi	Powłoka Blue Fin
Funkcja osuszania	Grzałka tacy ociekowej	R32 Czynnik R32	Zmywalny filtr powietrza	Kilka prędkości wentylatora	Sterowanie centralne	Sterowanie BMS	Kontrola Key-Card	Timer tygodniowy

● Opcja ► Opis funkcji str. 130

► **Sterowanie i akcesoria**

STANDARD

OPCJA



Sterownik bezprzewodowy YAA1FB8 (WiFi)

Sterownik przewodowy XK76

* Sterownik przewodowy CE50-24/E

* Sterownik centralny CE52-24/F

Moduł sterowania On/Off MK010

* Do podłączenia sterownika centralnego CE52-24/F lub CE50-24/E wymagany jest sterownik ścienny XK76 dla każdej jednostki

MODEL		CH-S09FVX2-NG	CH-S12FVX2-NG	CH-S18FVX2-NG
Zasilanie	V-Hz/faza	220-240~50/1		
Chłodzenie	Wydajność nominalna	kW	2.70	3.52
	Pobór mocy nominalny	W	700	926
	Prąd pracy	A	3.50	4.60
	EER	W/W	3.86	3.80
	Roczne zużycie energii	kWh/rok	121	170
	SEER	W/W	7.80	7.20
	Klasa energetyczna		A++	A++
Grzanie	Wydajność nominalna	kW	2.90	3.80
	Pobór mocy nominalny	W	730	960
	Prąd pracy	A	3.50	4.60
	COP	W/W	3.97	3.96
	Roczne zużycie energii	kWh/rok	867	1093
	SCOP	W/W	4.20	4.10
	Klasa energetyczna		A+	A+
Komunikacja Wi-Fi	+/-	+	+	+

JEDNOSTKA WEWNĘTRZNA				
Wymiary (szer. x głęb. x wys.)	mm	700x215x600	700x215x600	700x215x600
Wymiary transportowe (szer. x głęb. x wys.)	mm	785x280x682	785x280x682	785x280x682
Masa netto/brutto	kg	15.5/18.5	16.0/19.0	16.0/19.0
Przepływ powietrza	m ³ /h	250/280/330/370/410/430/500	280/360/400/440/480/520/600	350/430/470/520/600/670/750
Wydajność osuszania	l/h	0.80	1.20	1.80
Poziom ciśnienia akustycznego	Chłodzenie	dB(A)	23/26/29/32/34/36/39	25/29/33/36/38/40/44
	Grzanie	dB(A)	22/25/29/32/34/36/39	25/29/33/36/38/40/44

JEDNOSTKA ZEWNĘTRZNA				
Wymiary (szer. x głęb. x wys.)	mm	732x330x555	802x350x555	958x402x660
Wymiary transportowe (szer. x głęb. x wys.)	mm	791x373x590	869x395x594	1029x453x715
Waga netto/brutto	kg	24.0/26.5	27.5/30.0	41.0/45.5
Przepływ powietrza	m ³ /h	1950	2200	3600
EEV/ kapilara	-	EEV	EEV	EEV
Poziom ciśnienia akustycznego	dB(A)	51	53	59
Rury chłodnicze	Ciecz/gaz	mm(cal)	Ø6.35/9.52 (1/4"/3/8")	Ø6.35/9.52 (1/4"/3/8")
	Ilość czynnika chłodniczego	kg	0.51	0.75
	Dodatkowa ilość czynnika	g/m	16	16
	Standardowa długość instalacji	m	5	5
	Maksymalna długość	m	15	20
	Maksymalna różnica wysokości	m	10	10
Zasilana jednostka/przekrój	N x mm ²	zewnętrzna/ 3x2.5	zewnętrzna/ 3x2.5	zewnętrzna/ 3x2.5
Zalecane przewody elektryczne i zabezpieczenia	Komunikacja	mm ²	4x1.0	4x1.0
	Zabezpieczenie	A	10	10
Zakresy temperatur pracy jedn. zewnętrznej: chłodzenie /grzanie	°C	-15~-43/-22~-24	-15~-43/-22~-24	-15~-43/-22~-24

JEDNOSTKA WEWNĘTRZNA - WYMIARY



Model	A (szer.)	B (wys.)	C (głęb.)
CH-S09FVX2-NG	700	600	215
CH-S12FVX2-NG	700	600	215
CH-S18FVX2-NG	700	600	215

JEDNOSTKA ZEWNĘTRZNA - WYMIARY

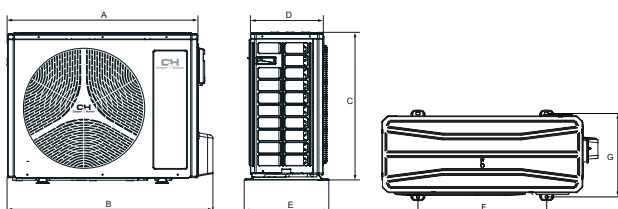

Model	A	B	C	D	E	F	G
CH-S09FVX2-NG	675	732	555	285	330	455	310
CH-S12FVX2-NG	745	802	555	300	350	512	332
CH-S18FVX2-NG	889	958	660	340	402	570	371



CH

Cooper & Hunter
COMFORT INNOVATIONS



ELEMENTY SYSTEMU

FREE-MATCH

- ▶ Jednostki zewnętrzne
- ▶ Jednostki wewnętrzne
 - ▶ Supreme Continental 2
 - ▶ Daytona 2
 - ▶ Veritas 2
 - ▶ Vital 2
 - ▶ Konsole 2
 - ▶ Kanałowe 2
 - ▶ Kasetonowe 2
- ▶ Tabele konfiguracji

JEDNOSTKI ZEWNETRZNE



System Free-Match to przede wszystkim swoboda projektowania, z możliwością zastosowania do 5 jednostek wewnętrznych różnego rodzaju. Szeroki zakres temperatur pracy oraz zwiększona długość instalacji (w porównaniu do poprzedniej generacji) sprawia, że klimatyzatory tego typu są w stanie dopasować się do najbardziej wymagających inwestycji, pracując zarówno w trybie chłodzenia, jak i grzania.





Dla: CHML-U14RK2-NG ~ CHML-U42RK5-NG

Chłodzenie -15°C do +43°C

Grzanie -22°C do +24°C

► Funkcje



Funkcja cichej pracy



Funkcja turbo



Inteligentny system odszraniania



Autodiagnoza



R32
Czynnik R32



Funkcja auto restart



Grzałka tacy skroplin



Timer 24h



Blokada klawiatury

► Opis funkcji str. 130

► Jednostka zewnętrzna



Model			CHML-U14RK2-NG	CHML-U18RK2-NG	CHML-U21RK3-NG	CHML-U24RK3-NG	CHML-U28RK4-NG	CHML-U36RK4-NG	CHML-U42RK5-NG
Zasilanie	F/V/Hz		1F / 220-240V / 50Hz						
Ilość jednostek			1-2	1-2	2-3	2-3	2-4	2-4	2-5
Przewody zasilające	N x mm ²		3x1.5	3x1.5	3x2.5	3x2.5	3x2.5	3x4.0	3x4.0
Wydajność nominalna	Chłodzenie	kW	4.10	5.30	6.10	7.10	8.00	10.60	12.10
	Grzanie	kW	4.40	5.65	6.50	8.60	9.50	12.00	13.00
Pobór mocy nominalny	Chłodzenie	W	1100	1480	1480	1880	2120	3000	3400
	Grzanie	W	970	1250	1430	2230	2200	3040	3190
Prąd pracy	Chłodzenie	A	4.88	6.56	6.57	8.34	9.41	13.31	15.08
	Grzanie	A	4.44	5.55	6.34	9.89	9.76	13.49	14.15
SEER	W/W		7.20	7.20	7.80	7.10	7.20	7.20	7.20
SCOP	W/W		4.20	4.20	4.30	4.30	4.20	4.00	4.20
Klasa energetyczna	Chłodzenie/ grzanie		A++/A+	A++/A+	A++/A+	A++/A+	A++/A+	A++/A+	A++/A+
Przepływ powietrza	m ³ /h		2300	2300	3800	3800	3800	5800	5800
EEV/ kapilara	-		EEV	EEV	EEV	EEV	EEV	EEV	EEV
Poziom ciśnienia akustycznego	dB(A)		52	54	58	58	58	60	60
Waga	netto	kg	30.0	32.0	47.5	47.5	51.0	72.0	73.0
	brutto	kg	32.5	34.5	52.0	52.0	55.5	79.0	80.0
Typ sprężarki	-		rotacyjna	rotacyjna	rotacyjna	rotacyjna	rotacyjna	rotacyjna	rotacyjna
Ilość wentylatorów	szt.		1	1	1	1	1	1	1
Zakres temperatur pracy	Chłodzenie	°C	-15~43	-15~43	-15~43	-15~43	-15~43	-15~43	-15~43
	Grzanie	°C	-22~24	-22~24	-22~24	-22~24	-22~24	-22~24	-22~24
Wymiary (szer. x głęb. x wys.)	Urządzenia	mm	822x352x550	822x352x550	964x402x660	964x402x660	964x402x660	1020x427x826	1020x427x826
	Transportowe	mm	869x395x594	869x395x594	1029x453x715	1029x453x715	1029x453x715	1090x494x870	1090x494x870
	Rodzaj	-	R32	R32	R32	R32	R32	R32	R32
Czynnik chłodniczy	Ilość	kg	0.75	0.90	1.60	1.70	1.80	2.40	2.40
	Dodatkowa ilość	g/m	20	20	20	20	20	20	20
Średnica rur ciecz/gaz	mm		2x1/4"-3/8"	2x1/4"-3/8"	3x1/4"-3/8"	3x1/4"-3/8"	4x1/4"-3/8"	4x1/4"-3/8"	5x1/4"-3/8"
Standardowa długość instalacji	m		10	10	30	30	40	40	50
Maksymalne odległości	Wysokość	m	15	15	15	15	15	25	25
	Długość (całkowita)	m	20	20	20	20	20	25	25
	Długość (agregat-najdalsza jednostka)	m	40	40	60	60	70	80	100

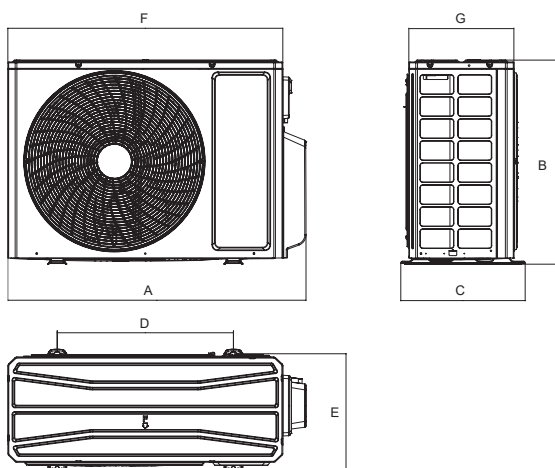

Model	A	B	C	D	E	F	G
CHML-U14RK2-NG	822	550	352	512	332	745	300
CHML-U18RK2-NG	822	550	352	512	332	745	300
CHML-U21RK3-NG	964	660	402	570	371	889	340
CHML-U24RK3-NG	964	660	402	570	371	889	340
CHML-U28RK4-NG	964	660	402	570	371	889	340
CHML-U36RK4-NG	1020	826	427	635	396	943	369
CHML-U42RK5-NG	1020	826	427	635	396	943	369

JEDNOSTKI WEWNĘTRZNE



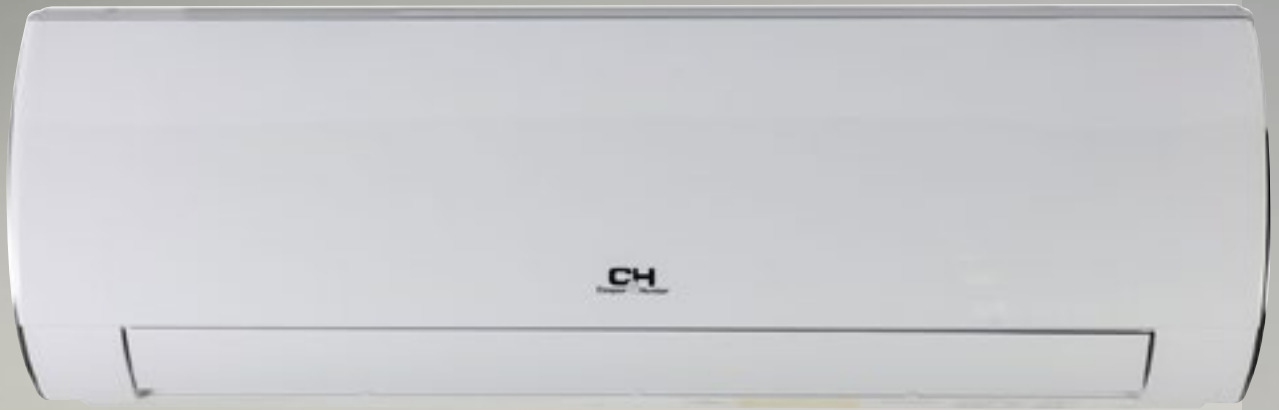

► SUPREME CONTINENTAL 2 FREE-MATCH - JEDNOSTKI WEWNĘTRZNE



Chłodzenie
Grzanie

-15°C do +43°C
-22°C do +24°C

WI-FI

R32

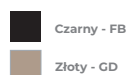

► Funkcje

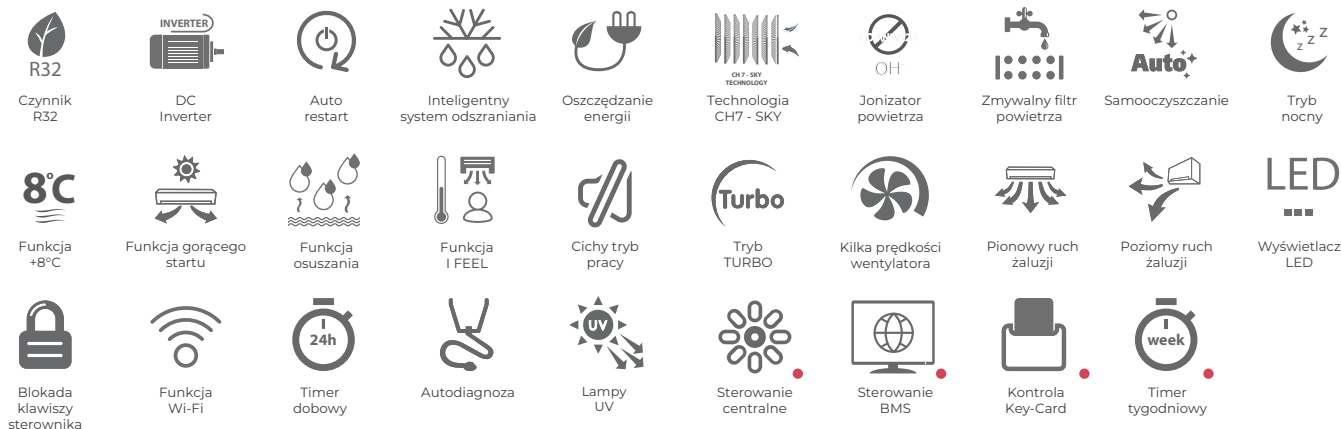

● Opcja ► Opis funkcji str. 130

► Sterowanie i akcesoria

STANDARD

OPCJA



Sterownik
beprzewodowy
YBE1FB6 (WiFi)

Sterownik
przewodowy
XK76

* Sterownik
przewodowy
CE50-24/E

* Sterownik
centralny
CE52-24/F(C)

Moduł sterowania
On/Off
MK010

* Do podłączenia sterownika centralnego CE52-24/F lub CE50-24/E wymagany jest sterownik ścienny XK76 dla każdej jednostki



MODEL CH-S09FTXAL2-GD/FB/SC/WP(I) CH-S12FTXAL2-GD/FB/SC/WP(I) CH-S18FTXAL2-GD/FB/SC/WP(I) CH-S24FTXAL2-GD/FB/SC/WP(I)

Zasilanie	V~Hz/faza	220-240V~50Hz/1 faza			
Wydajność	Chłodzenie kW	2.70	3.50	5.30	7.10
	Grzanie kW	3.00	3.81	5.60	7.80
Wydajność osuszania	l/h	0.80	1.40	1.80	2.40
Przepływ powietrza	m ³ /h	180/390/420/450/ 490/540/590/660	180/390/420/450/ 490/540/590/680	460/520/570/610/ 680/750/850	600/800/850/900/ 950/1000/1100/1250
Poziom ciśnienia akustycznego	Chłodzenie dB(A)	19/22/26/30/34/36/38/41	19/23/29/32/35/37/39/43	31/32/35/37/39/41/43	27/33/36/38/40/41/44/48
	Grzanie dB(A)	28/30/32/34/36/38/41	29/31/33/36/38/39/43	33/36/38/40/42/45/47	35/36/40/41/43/47/50
Rury chłodnicze ciecz/ gaz	mm(cal)	Ø6.35/9.52 (1/4"/3/8")	Ø6.35/9.52 (1/4"/3/8")	Ø6.35/12.70 (1/4"/1/2")	Ø6.35/15.90 (1/4"/5/8")
Wymiary (szer. x głęb. x wys.)	mm	865x210x290	865x210x290	996x225x301	1101x249x327
Waga netto/ brutto	kg	10.5/12.5	10.5/12.5	13.0/16.0	16.0/19.5
Komunikacja	mm ²	4x1.0	4x1.0	4x1.0	4x1.0
Komunikacja Wi-Fi	+/-	+	+	+	+

JEDNOSTKA WEWNĘTRZNA

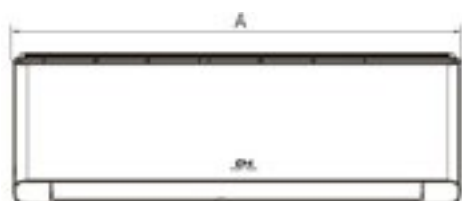

Model	A (szer.)	B (głęb.)	C (wys.)
CH-S09FTXAL2-GD/SC/FB/WP(I)	865	210	290
CH-S12FTXAL2-GD/SC/FB/WP(I)	865	210	290
CH-S18FTXAL2-GD/SC/FB/WP(I)	996	225	301
CH-S24FTXAL2-GD/SC/FB/WP(I)	1101	249	327

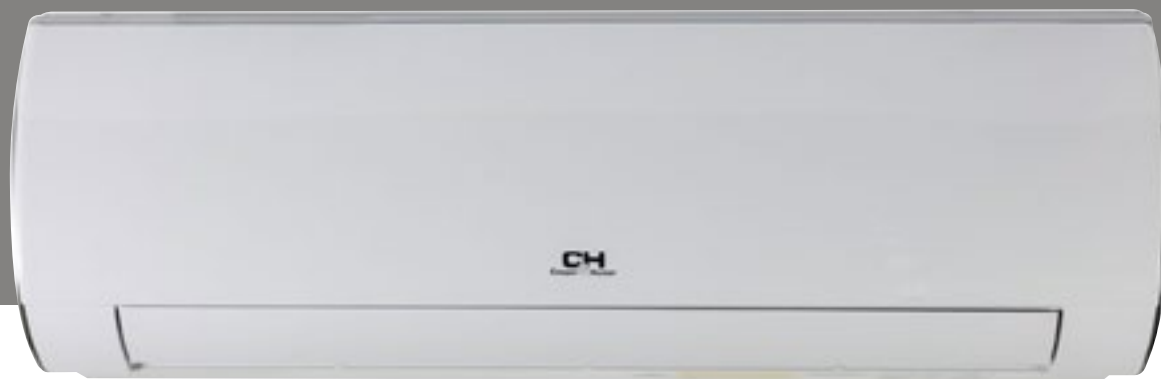

Chłodzenie
Grzanie

-15°C do +43°C
-22°C do +24°C

WI-FI

R32

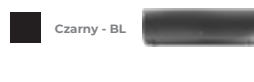

▶ Funkcje

 R32 Czynnik R32	 INVERTER DC Inverter	 Auto restart	 Inteligentny system odszraniania	 Oszczędzanie energii	 Technologia CH7 - SKY	 OH Jonizator powietrza	 Zmywalny filtr powietrza	 Auto+ Samooczyszczanie	 Tryb nocny
 Funkcja +8°C	 Funkcja gorącego startu	 Funkcja osuszania	 Funkcja I FEEL	 Cichy tryb pracy	 Tryb TURBO	 Kilka prędkości wentylatora	 Pionowy ruch żaluzji	 Poziomy ruch żaluzji	 Wyświetlacz LED
 Funkcja Wi-Fi	 Timer dobowy	 Autodiagnoza	 Blokada klawiszy sterownika	 Sterowanie centralne	 Sterowanie BMS	 Kontrola Key-Card	 Timer tygodniowy		

● Opcja ▶ Opis funkcji str. 130

▶ Sterowanie i akcesoria

STANDARD

OPCJA



Sterownik bezprzewodowy YACIFB9 (WiFi)

Sterownik przewodowy XK76

* Sterownik przewodowy CE50-24/E

* Sterownik centralny CE52-24/F(C)

Moduł sterowania On/Off MK010

* Do podłączenia sterownika centralnego CE52-24/F lub CE50-24/E wymagany jest sterownik ścienny XK76 dla każdej jednostki



MODEL		CH-S09FTXD2-BL/SC/WP(I)	CH-S12FTXD2-BL/SC/WP(I)	CH-S18FTXD2-BL/SC/WP(I)	CH-S24FTXD2-BL/SC/WP(I)	
Zasilanie	V~Hz/faza	220-240~50/1				
Wydajność	Chłodzenie	kW	2.70	3.51	5.20	7.10
	Grzanie	kW	3.00	3.81	5.60	7.80
Wydajność osuszania	l/h	1.69	1.40	1.80	2.40	
Przepływ powietrza	m ³ /h	390/420/440/470/ 540/570/610	300/360/420/480/ 540/600/650/700	460/520/570/610/ 680/750/850	600/800/850/900/ 950/1000/1100/1250	
Poziom ciśnienia akustycznego	Chłodzenie	dB(A)	25/27/29/31/34/36/38	25/27/29/32/35/38/42	30/34/36/38/41/43/44	33/36/38/40/41/44/48
	Grzanie	dB(A)	28/29/32/34/35/37/38	28/30/32/34/36/38/42	33/36/38/40/42/45/48	35/36/40/41/43/47/50
Rury chłodnicze ciecz/ gaz	mm(cal)	Ø6.35/9.52 (1/4"/3/8")	Ø6.35/9.52 (1/4"/3/8")	Ø6.35/12.70 (1/4"/1/2")	Ø6.35/15.90 (1/4"/5/8")	
Wymiary (szer. x głęb. x wys.)	mm	889x212x294	889x212x294	1013x221x307	1122x247x329	
Waga netto/ brutto	kg	11.0/13.0	11.0/13.0	13.5/16.0	16.5/19.5	
Komunikacja	mm ²	4x1.0	4x1.0	4x1.0	4x1.0	
Komunikacja Wi-Fi	+/-	+	+	+	+	

JEDNOSTKA WEWNĘTRZNA



Model	A (szer.)	B (głęb.)	C (wys.)
CH-S09FTXD2-BL/SC/WP(I)	889	212	294
CH-S12FTXD2-BL/SC/WP(I)	889	212	294
CH-S18FTXD2-BL/SC/WP(I)	1013	221	307
CH-S24FTXD2-BL/SC/WP(I)	1122	247	329

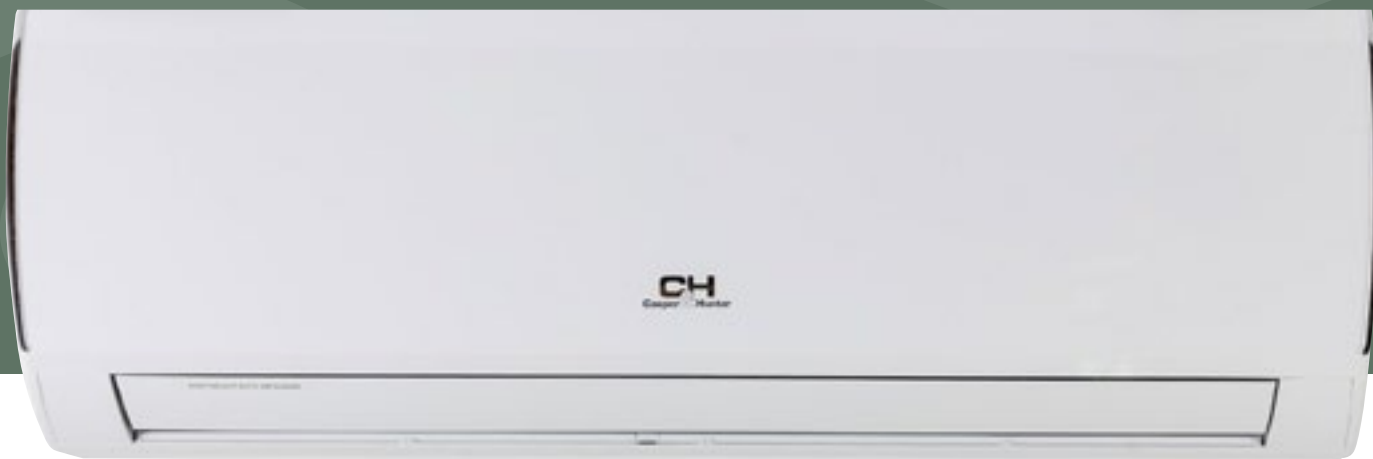

Chłodzenie -15°C do +43°C
Grzanie -22°C do +24°C

WI-FI

R32

▶ Funkcje

 R32 Czynnik R32	 INVERTER DC Inverter	 Auto restart	 Inteligentny system odszraniania	 Oszczędzanie energii	 Technologia CH7 - SKY	 OH Jonizator powietrza	 Zmywalny filtr powietrza	 Auto+ Samooczyszczanie	 Tryb nocny
 8°C Funkcja +8°C	 Funkcja gorącego startu	 Funkcja osuszania	 Funkcja I FEEL	 Cichy tryb pracy	 Tryb TURBO	 Kilka prędkości wentylatora	 Pionowy ruch żaluzji	 Poziomy ruch żaluzji *	 Blokada klawiszy sterownika
 LED Wyświetlacz LED	 Funkcja Wi-Fi	 24h Timer dobowy	 Autodiagnoza	 Sterowanie centralne **	 Sterowanie BMS **	 Kontrola Key-Card **	 1 week Timer tygodniowy **		

* Dla modelu: CH-S18FTXQ2-NG(I) i CH-S24FTXQ2-NG(I)

** Dla modelu: CH-S24FTXQ2-NG(I)

● Opcja

▶ Opis funkcji str. 130

▶ Sterowanie i akcesoria

STANDARD

OPCJA



*Sterownik bezprzewodowy YAA1FB6 (WiFi)

*Sterownik bezprzewodowy YAP1FB

Sterownik przewodowy XK76

** Sterownik przewodowy CE50-24/E

**Sterownik centralny CE52-24/F

Moduł sterowania On/Off MK010

* Sterownik YAA1FB6 dla CH-S07FTXQ(I), YAP1FB dla pozostałych wydajności od CH-S09FTXQ2-NG(I) do CH-S24FTXQ2-NG(I)

** Do podłączenia sterownika centralnego CE52-24/F lub CE50-24/E wymagany jest sterownik ścienny XK76 dla każdej jednostki. Sterowanie opcjonalne dotyczy wyłącznie wydajności CH-S24FTXQ2-NG(I)



Model		CH-S07FTXQ(I)	CH-S09FTXQ2-NG(I)	CH-S12FTXQ2-NG(I)	CH-S18FTXQ2-NG(I)	CH-S24FTXQ2-NG(I)	
Zasilanie	V~Hz/faza	220-240~50/1					
Wydajność	Chłodzenie	kW	2.10	2.50	3.20	4.60	7.10
	Grzanie	kW	2.60	2.80	3.40	5.20	7.80
Wydajność osuszania	l/h	0.60	0.80	1.40	1.80	2.40	
Przepływ powietrza	m ³ /h	330/430/490/560	300/390/420/500	420/490/620/680	600/700/800/850	800/850/900/950/1000/1100/1250	
Poziom ciśnienia akustycznego	Chłodzenie	dB(A)	28/32/36/39	25/32/36/39	23/29/32/35/36/38/41	34/38/42/44	33/36/38/40/41/44/48
	Grzanie	dB(A)		26/33/36/39	26/28/32/34/36/38/41	37/41/46/48	35/36/40/41/43/47/50
Rury chłodnicze ciecz/ gaz	mm(cal)	Ø6.35/9.52 (1/4"/3/8")	Ø6.35/9.52 (1/4"/3/8")	Ø6.35/9.52 (1/4"/3/8")	Ø6.35/9.52 (1/4"/3/8")	Ø6.35/15.90 (1/4"/5/8")	
Wymiary (szer. x głęb. x wys.)	mm	790x200x275	713x195x270	845x209x289	970x224x300	1078x246x325	
Waga netto/ brutto	kg	9.0/11.0	8.0/9.5	10.5/12.5	13.5/16.0	16.0/19.0	
Komunikacja	mm ²	4x1.0	4x1.0	4x1.0	4x1.0	4x1.0	
Komunikacja Wi-Fi	+/-	+	+	+	+	+	

JEDNOSTKA WEWNĘTRZNA

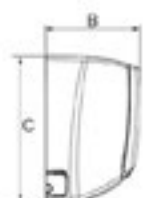
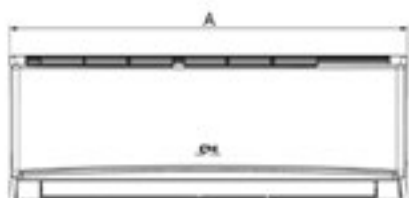

Model	A (szer.)	B (głęb.)	C (wys.)
CH-S07FTXQ(I)	790	200	275
CH-S09FTXQ2-NG(I)	713	195	270
CH-S12FTXQ2-NG(I)	845	209	289
CH-S18FTXQ2-NG(I)	970	224	300
CH-S24FTXQ2-NG(I)	1078	246	325

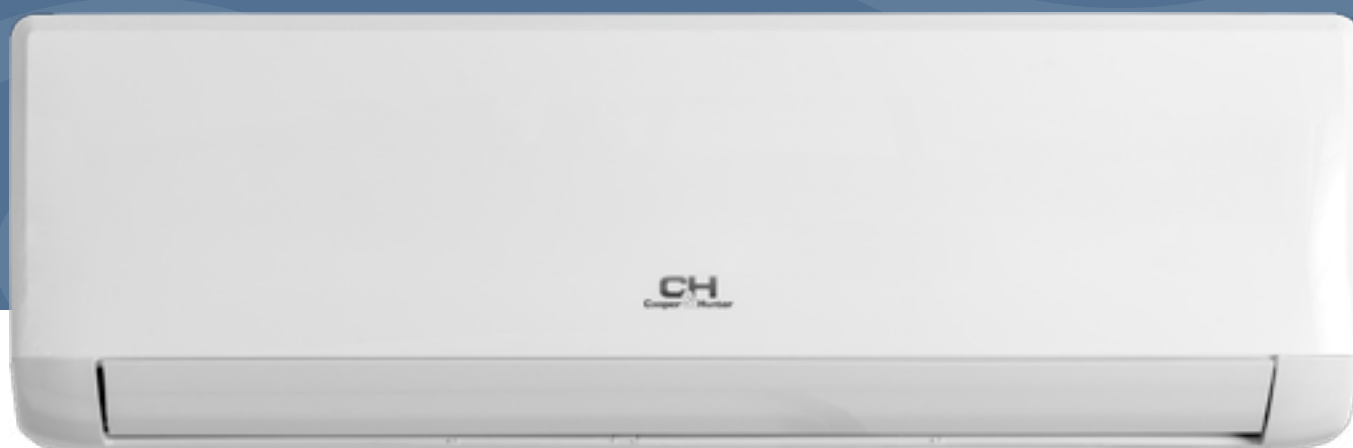

Chłodzenie -15°C do +43°C
Grzanie -22°C do +24°C

WI-FI

R32

▶ Funkcje

- | | | | | | | | | |
|--|------------------------------------|------------------------|-----------------------------|--------------------------------------|----------------------------------|---------------------|---------------------------------|------------------------------|
|
R32
Czynnik R32 |
A i ACTION
Funkcja I-Action |
Powłoka Blue Fin |
Funkcja auto-restart |
Inteligentny system odszraniania |
Funkcja oszczędzania energii |
Filtr CH7 - SKY |
OH
Jonizator powietrza |
Zmywalny filtr powietrza |
|
Auto+
Samoczyszczenie jednostki |
Komfortowy tryb nocny |
8°C
Grzanie 8°C |
Funkcja gorącego startu |
Funkcja osuszania |
Funkcja I FEEL |
Funkcja Turbo |
Kilka prędkości wentylatora |
Pionowy ruch żaluzji |
|
LED
Wyświetlacz LED |
Blokada klawiatury |
Funkcja Wi-Fi |
Timer 24h |
Autodiagnoza jednostki | | | | |

▶ Opis funkcji str. 130

▶ Sterowanie

STANDARD



Sterownik bezprzewodowy YAPIFB (WiFi)





Model		CH-S09FTXF2-NG(I)	CH-S12FTXF2-NG(I)	CH-S18FTXF2-NG(I)	CH-S24FTXF2-NG(I)	
Zasilanie	V~Hz/faza	220-240~50/1				
Wydajność	Chłodzenie	kW	2.70	3.20	4.60	6.20
	Grzanie	kW	2.80	3.40	5.20	6.50
Wydajność osuszania	l/h	0.80	1.40	1.80	1.80	
Przepływ powietrza	m ³ /h	280/310/340/400/ 480/520/550	280/320/350/400/ 480/520/590	600/700/800/850	400/600/800/900	
Poziom ciśnienia akustycznego	Chłodzenie	dB(A)	21/26/29/33/35/37/40	24/26/30/33/35/37/41	31/38/42/44	30/37/45/48
	Grzanie	dB(A)	24/26/30/33/35/37/40	25/28/31/33/35/37/41	34/41/46/48	26/37/45/48
Rury chłodnicze ciecz/ gaz	mm(cal)	Ø6.35/9.52 (1/4"/3/8")	Ø6.35/9.52 (1/4"/3/8")	Ø6.35/9.52 (1/4"/3/8")	Ø6.35/12.70 (1/4"/1/2")	
Wymiary (szer. x głęb. x wys.)	mm	773x185x250	773x185x250	970x225x300	970x225x300	
Waga netto/ brutto	kg	8.5/9.5	8.5/9.5	13.5/16.0	13.5/16.0	
Komunikacja	mm ²	4x1.0	4x1.0	4x1.0	4x1.0	
Komunikacja Wi-Fi	+/-	+	+	+	+	

JEDNOSTKA WEWNĘTRZNA

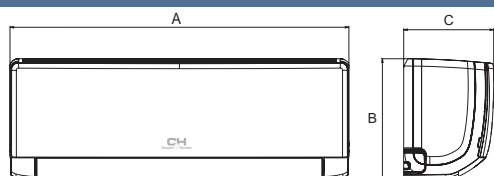

Model	A (szer.)	B (wys.)	C (głęb.)
CH-S09FTXF2-NG(I)	773	250	185
CH-S12FTXF2-NG(I)	773	250	185
CH-S18FTXF2-NG(I)	970	300	225
CH-S24FTXF2-NG(I)	970	300	225



Chłodzenie
Grzanie

-15°C do +43°C
-22°C do +24°C

WI-FI

R32

► **Funkcje**

 R32 Czynnik R32	 INVERTER DC Inverter	 Auto restart	 Inteligentny system odszraniania	 Oszczędzanie energii	 OH Jonizator powietrza	 Zmywalny filtr powietrza	 Auto Samoczyszczenie	 Tryb nocny	 Blokada klawiszy sterownika
 8°C Funkcja +8°C	 Funkcja gorącego startu	 Funkcja osuszania	 Funkcja I FEEL	 Cichy tryb pracy	 Turbo Tryb TURBO	 Kilka prędkości wentylatora	 Poziomy ruch żaluzji	 Wyświetlacz LED	 Autodiagnoza
 Funkcja Wi-Fi	 24h Timer dobowy	 Sterowanie centralne	 Sterowanie BMS	 1 week Timer tygodniowy					

● Opcja ► Opis funkcji str. 130

► **Sterowanie i akcesoria**

STANDARD

OPCJA



Sterownik bezprzewodowy YAA1FB8 (Wi-Fi)



Sterownik przewodowy XK76



* Sterownik przewodowy CE50-24/E



* Sterownik centralny CE52-24/F



Moduł sterowania On/Off MK010

* Do podłączenia sterownika centralnego CE52-24/F lub CE50-24/E wymagany jest sterownik ścienny XK76 dla każdej jednostki

MODEL		CH-S09FVX2-NG(I)	CH-S12FVX2-NG(I)	CH-S18FVX2-NG(I)	
Zasilanie	F/V/Hz	1 / 220-240 / 50			
Wydajność	Chłodzenie	kW	2.70	3.52	5.20
	Grzanie	kW	2.90	3.80	5.33
Wydajność osuszania	l/h	0.80	1.20	1.80	
Przepływ powietrza	m ³ /h	250/280/330/370/410/430/500	280/360/400/440/480/520/600	350/430/470/520/600/670/750	
Poziom ciśnienia akustycznego	Chłodzenie	dB(A)	23/26/29/32/34/36/39	25/29/33/36/38/40/44	32/37/40/42/45/47/49
	Grzanie	dB(A)	22/25/29/32/34/36/39	25/29/33/36/38/40/44	33/38/40/43/45/48/51
Rury chłodnicze ciecz/ gaz	mm(cal)	Ø6.35/9.52 (1/4"/3/8")	Ø6.35/9.52 (1/4"/3/8")	Ø6.35/12.70 (1/4"/1/2")	
Wymiary (szer. x głęb. x wys.)	mm	700x215x600	700x215x600	700x215x600	
Waga netto/ brutto	kg	15.5/18.5	16.0/19.0	16.0/19.0	
Komunikacja	mm ²	4x1.0	4x1.0	4x1.0	
Komunikacja Wi-Fi	+/-	+	+	+	

JEDNOSTKA WEWNĘTRZNA - WYMIARY

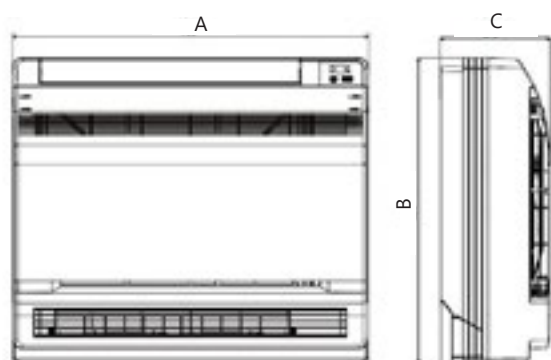

Model	A (szer.)	B (wys.)	C (głęb.)
CH-S09FVX2-NG(I)	700	600	215
CH-S12FVX2-NG(I)	700	600	215
CH-S18FVX2-NG(I)	700	600	215



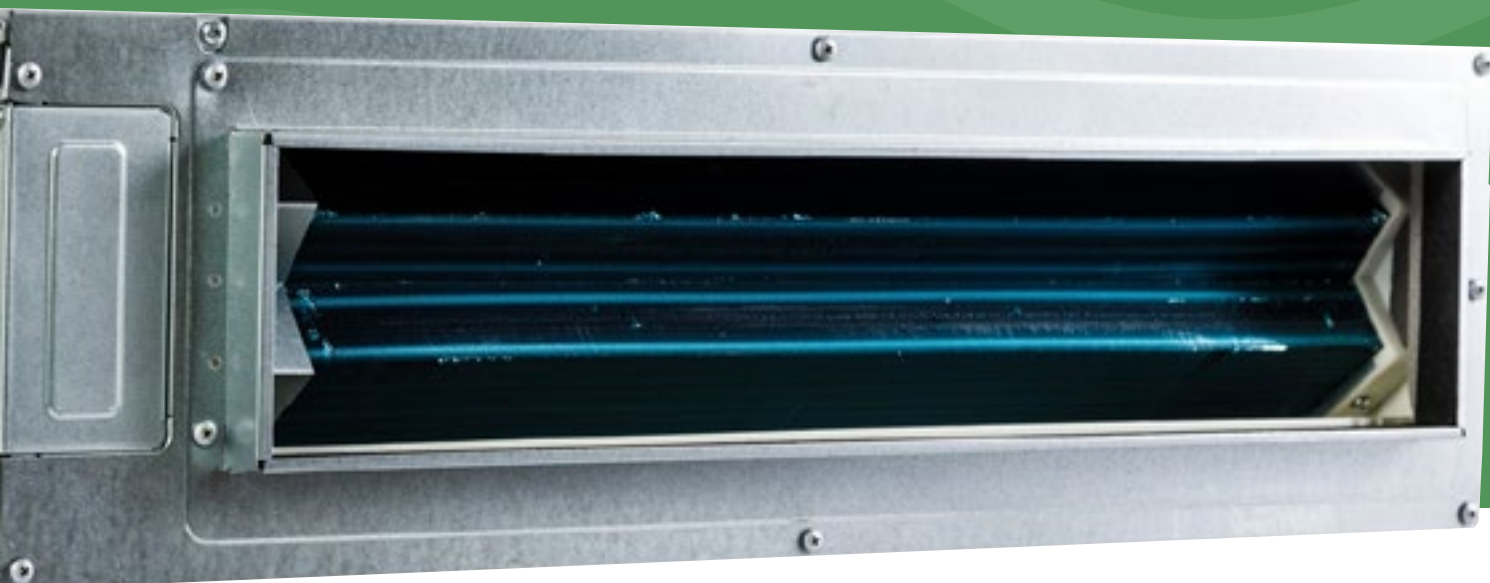

Chłodzenie
Grzanie

-15°C do +43°C
-22°C do +24°C

WI-FI

R32

▶ Funkcje

Nowe jednostki kanałowe z serii - RK2 to przede wszystkim większy spręż dyspozycyjny oraz cichsza praca.

 R32 Czynnik R32	 INVERTER DC Inverter	 Auto restart	 Inteligentny system odszraniania	 Oszczędzanie energii	 Wbudowana pompka skroplin	 Zmywalny filtr powietrza	 Doprowadzenie świeżego powietrza	 Auto* Samooczyszczanie	 Tryb nocny
 8°C Funkcja +8°C	 Funkcja gorącego startu	 Funkcja osuszania	 Funkcja I FEEL	 Cichy tryb pracy	 Turbo Tryb TURBO	 Kilka prędkości wentylatora	 Regulowany spręż	 Blokada klawiszy sterownika	 Autodiagnoza
 Funkcja WI-FI	 24h Timer dobowy	 Sterowanie centralne	 Sterowanie BMS	 1 week Timer tygodniowy					

● Opcja ▶ Opis funkcji str. 130

▶ Sterowanie i akcesoria

STANDARD

OPCJA



Sterownik przewodowy XE73-44/E

Sterownik bezprzewodowy YAPIF7

* Sterownik przewodowy CE50-24/E

* Sterownik centralny CE52-24/F

Sterownik przewodowy XK76

Moduł sterowania On/Off MK010

* Do podłączenia sterownika centralnego CE52-24/F lub CE50-24/E wymagany jest sterownik ścienny XK76 dla każdej jednostki

Model		CHML-ID09RK2	CHML-ID12RK2	CHML-ID18RK2	CHML-ID24RK2	
Zasilanie	F/V/Hz	1 / 220-240 / 50				
Wydajność	Chłodzenie	kW	2.65	3.50	5.00	7.00
	Grzanie	kW	2.80	4.00	5.50	8.00
Wydajność osuszania	l/h	0.80	1.40	1.80	2.50	
Przepływ powietrza	m ³ /h	520/550/580/610/ 640/670/700	380/410/450/480/ 520/560/650	730/750/770/790/ 810/840/880	900/900/1000/1000/ 1200/1200/1500	
Poziom ciśnienia akustycznego	dB(A)	34/35/36/37/38/39/41	32/33/34/35/36/37/39	34/37/38/38/39/39/41	36/36/38/38/40/40/45	
Rury chłodnicze ciecz/ gaz	mm(cal)	Ø6.35/9.52 (1/4"/3/8")	Ø6.35/9.52 (1/4"/3/8")	Ø6.35/12.70 (1/4"/1/2")	Ø6.35/15.90 (1/4"/5/8")	
Wymiary (szer. x głęb. x wys.)	mm	710x450x200	710x450x200	1010x450x200	900x655x260	
Wysokość x szerokość dyfuzora ssawnego/ tłoczego	mm	200x710 / 122x585	200x710 / 122x585	200x1010 / 122x885	234x821 / 215x741	
Waga netto/ brutto	kg	18.5/22.5	19.0/23.0	25.0/30.0	31.0/36.0	
Komunikacja	mm ²	4x1.0	4x1.0	4x1.0	4x1.0	
Komunikacja Wi-Fi	+/-	+	+	+	+	

JEDNOSTKA WEWNĘTRZNA - WYMIARY

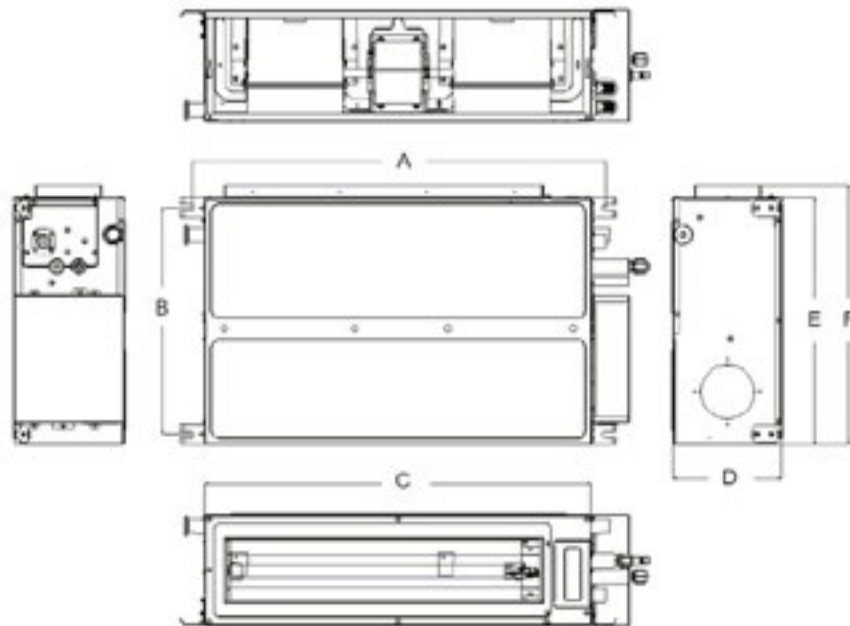

Model	A	B	C	D	E	F
CHML-ID09RK2	760	415	710	200	450	487
CHML-ID12RK2	760	415	710	200	450	487
CHML-ID18RK2	1060	415	1010	200	450	487
CHML-ID24RK2	942	590	900	260	655	694



Chłodzenie
Grzanie

-15°C do +43°C
-22°C do +24°C

R32

▶ Funkcje



● Opcja ▶ Opis funkcji str. 130

▶ Specyfikacja

Nowe jednostki kasetonowe z serii - RK2 to mniejsze gabaryty oraz cichsza praca. Dodatkowym atutem jest panel obwodowy 360o zapewniający równomierne rozprowadzanie powietrza po pomieszczeniu. Ponadto istnieje możliwość sterowania urządzeniem za pomocą WiFi po zastosowaniu opcjonalnego sterownika przewodowego XE73-44/E (z wbudowanym modulem WiFi).

▶ Sterowanie i akcesoria

STANDARD

OPCJA



Sterownik bezprzewodowy YAP1F7

Sterownik przewodowy XE73-44/E

Sterownik przewodowy XK76

*Sterownik przewodowy CE50-24/E

*Sterownik centralny CE52-24/F

Moduł sterowania On/Off MK010

* Do podłączenia sterownika centralnego CE52-24/F lub CE50-24/E wymagany jest sterownik ścienny XK76 dla każdej jednostki

MODEL			CHML-IC12RK2	CHML-IC18RK2	CHML-IC24RK2
Zasilanie		F/V/Hz	1F / 220-240V / 50Hz		
Wydajność	Chłodzenie	kW	3.50	5.00	7.00
	Grzanie	kW	4.00	5.50	8.00
Wydajność osuszania		l/h	1.40	1.80	2.50
Sterowanie		mm ²	4x1.5	4x1.5	4x1.5
Średnica rur przyłączeniowych	Ciecz	mm/cal	Ø6.35/1/4"	Ø6.35/1/4"	Ø6.35/1/4"
	Gaz	mm/cal	Ø9.53/3/8"	Ø12.70/1/2"	Ø15.9/5/8"
Przepływ powietrza		m ³ /h	350/380/420/450/490/540/560	350/380/420/450/490/540/650	800/830/870/910/950/1050/1100
Poziom ciśnienia akustycznego		dB(A)	28/30/32/34/36/39/41	28/30/32/34/36/39/43	37/38/39/40/42/43/44
Waga jednostki wewnętrznej netto/brutto		kg	17.0/22.0	17.0/22.0	29.0/36.0
Wymiary jednostki wewnętrznej (szer. x głęb. x wys.)		mm	570x570x265	596x596x240	840x840x240
Panel	Rodzaj	-	TF05	TF05	TF06
	Wymiary (szer. x dł. x wys.)	mm	620x620x47.5	620x620x47.5	950x950x52
	Waga netto/brutto	kg	3.0/4.0	3.0/4.0	6.0/9.5
Komunikacja Wi-Fi			OPCJA	OPCJA	OPCJA

JEDNOSTKA WEWNĘTRZNA - WYMIARY

CHML-IC12RK2 / CHML-IC18RK2

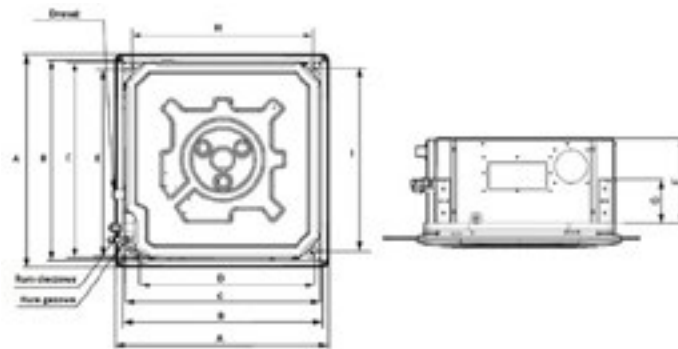

Model	A	B	C	D	E	F	G	H	I
CHML-IC12RK2	620	580	570	505	550	265	140	530	530
CHML-IC18RK2	620	580	570	505	550	265	140	530	530

CHML-IC24RK2

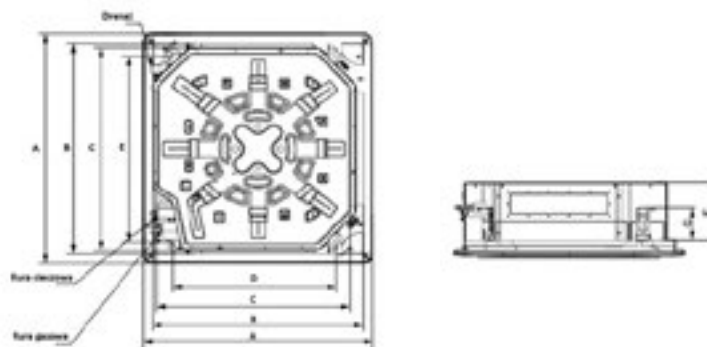

Model	A	B	C	D	E	F	G
CHML-IC24RK2	950	870	840	680	780	240	135

TABELE KONFIGURACJI

8 Kombinacji CHML-U14RK2-NG



1 Jednostka	2 Jednostki	
7	7+7	7+9
9	7+12	9+9
12	9+12	

10 Kombinacji CHML-U18RK2-NG



1 Jednostka	2 Jednostki		
7	7+7	9+9	12+12
9	7+9	9+12	
12	7+12		

18 Kombinacji CHML-U21RK3-NG



2 Jednostki		3 Jednostki	
7+7	7+9	7+7+7	7+7+9
7+12	7+18	7+7+12	7+9+9
9+9	9+12	7+9+12	9+9+12
9+18	12+12	9+9+9	
12+18			

23 Kombinacji CHML-U24RK3-NG



2 Jednostki		3 Jednostki		
7+7	7+9	7+7+7	7+7+9	7+7+12
7+12	7+18	7+7+18	7+9+9	7+9+12
9+9	9+12	7+9+18	7+12+12	9+9+9
9+18	12+12	9+9+12	9+9+18	9+12+12
12+18	18+18	12+12+12		

40 Kombinacji CHML-U28RK4-NG



2 Jednostki		3 Jednostki			4 Jednostki		
7+7	7+9	7+7+7	7+7+9	7+7+12	7+7+7+7	7+7+7+9	7+7+7+12
7+12	7+18	7+7+18	7+9+9	7+9+12	7+7+7+18	7+7+9+9	7+7+9+12
9+9	9+12	7+9+18	7+12+12	7+12+18	7+7+9+18	7+7+12+12	7+9+9+9
9+18	12+12	9+9+9	9+9+12	9+9+18	7+9+9+12	7+9+12+12	9+9+9+9
12+18	18+18	9+12+12	9+12+18	12+12+12	9+9+9+12	9+9+12+12	
12+12+18							

TABELE KONFIGURACJI

96 Kombinacji CHML-U36RK4-NG



2 Jednostki		3 Jednostki			4 Jednostki		
7+12	7+18	7+7+7	7+7+9	7+7+12	7+7+7+7	7+7+7+9	7+7+7+12
7+21	7+24	7+7+18	7+7+21	7+7+24	7+7+7+18	7+7+7+21	7+7+7+24
9+9	9+12	7+9+9	7+9+12	7+9+18	7+7+9+9	7+7+9+12	7+7+9+18
9+18	9+21	7+9+21	7+9+24	7+12+12	7+7+9+21	7+7+9+24	7+7+12+12
9+24	12+12	7+12+18	7+12+21	7+12+24	7+7+12+18	7+7+12+21	7+7+18+18
12+18	12+21	7+18+18	7+18+21	7+18+24	7+7+12+24	7+9+9+12	7+9+9+18
12+24	18+18	7+21+21	9+9+9	9+9+12	7+9+9+9	7+9+9+24	7+9+12+12
18+21	18+24	7+21+24	9+9+21	9+9+24	7+9+9+21	7+9+12+21	7+9+18+18
21+21	21+24	9+9+18	9+12+18	9+12+21	7+9+12+18	7+12+12+18	9+9+9+9
24+24		9+12+12	9+18+18	9+18+21	7+9+12+24	9+9+9+18	9+9+9+21
		9+12+24	9+21+21	12+12+12	7+12+12+12	9+9+12+12	9+9+12+18
		9+18+24	12+12+21	12+12+24	7+12+12+21	9+9+18+18	9+12+12+12
		9+21+24	12+18+21	18+18+18	9+9+9+12	9+9+12+24	
		12+12+18	12+21+21		9+9+9+24	9+12+12+21	
		12+18+18			9+9+12+21	12+12+12+12	
		12+18+24			9+12+12+18		
					12+12+12+18		

199 Kombinacji CHML-U42RK5-NG

2 Jednostki		3 Jednostki			4 Jednostki				5 Jednostek			
7+18	7+21	7+7+7	7+7+9	7+7+12	7+7+7+7	7+7+7+9	7+7+7+12	7+7+7+18	7+7+7+7+7	7+7+7+7+9	7+7+7+7+12	7+7+7+7+18
7+24	9+12	7+7+18	7+7+21	7+7+24	7+7+7+21	7+7+7+24	7+7+9+9	7+7+9+12	7+7+7+7+21	7+7+7+7+24	7+7+7+9+9	7+7+7+9+12
9+18	9+21	7+9+9	7+9+12	7+9+18	7+7+9+18	7+7+9+21	7+7+9+24	7+7+12+12	7+7+7+9+18	7+7+7+9+21	7+7+7+9+24	7+7+7+12+12
9+24	12+12	7+9+21	7+9+24	7+12+12	7+7+12+18	7+7+12+21	7+7+12+24	7+7+18+18	7+7+7+12+18	7+7+7+12+21	7+7+7+12+24	7+7+7+18+18
12+18	12+21	7+12+18	7+12+21	7+12+24	7+7+18+21	7+7+18+24	7+7+21+21	7+7+21+24	7+7+7+18+21	7+7+9+9+9	7+7+9+9+12	7+7+9+9+18
12+24	18+18	7+18+18	7+18+21	7+18+24	7+9+9+9	7+9+9+12	7+9+9+18	7+9+9+21	7+7+9+9+21	7+7+9+9+24	7+7+9+12+12	7+7+9+12+18
18+21	18+24	7+21+21	7+21+24	7+24+24	7+9+9+24	7+9+12+12	7+9+12+18	7+9+12+21	7+7+9+12+21	7+7+9+12+24	7+7+9+18+18	7+7+12+12+12
21+21	21+24	9+9+9	9+9+12	9+9+18	7+9+12+24	7+9+18+18	7+9+18+21	7+9+18+24	7+7+12+12+18	7+7+12+12+21	7+7+12+18+18	7+9+9+9+9
24+24		9+9+21	9+9+24	9+12+12	7+9+21+21	7+9+21+24	7+12+12+12	7+12+12+18	7+9+9+9+12	7+9+9+9+18	7+9+9+9+21	7+9+9+9+24
		9+12+18	9+12+21	9+12+24	7+12+12+21	7+12+12+24	7+12+18+18	7+12+18+21	7+9+9+12+12	7+9+9+12+18	7+9+9+12+21	7+9+9+12+24
		9+18+18	9+18+21	9+18+24	7+12+18+24	7+12+21+21	7+18+18+18	9+9+9+9	7+9+9+18+18	7+9+12+12+12	7+9+12+12+18	7+9+12+12+21
		9+21+21	9+21+24	9+24+24	9+9+9+12	9+9+9+18	9+9+9+21	9+9+9+24	7+12+12+12+12	7+12+12+12+18	9+9+9+9+9	9+9+9+9+12
		12+12+12	12+12+18	12+12+21	9+9+12+12	9+9+12+18	9+9+12+21	9+9+12+24	9+9+9+9+18	9+9+9+9+21	9+9+9+9+24	9+9+9+12+12
		12+12+24	12+18+18	12+18+21	9+9+18+18	9+9+18+21	9+9+18+24	9+9+21+21	9+9+9+12+18	9+9+9+12+21	9+9+9+18+18	9+9+12+12+12
		12+18+24	12+21+21	12+21+24	9+9+21+24	9+12+12+18	9+12+12+21	9+12+12+24	9+9+12+12+18	9+9+12+12+21	9+12+12+12+12	9+12+12+12+18
		12+24+24	18+18+18	18+18+21	9+12+12+12	9+12+18+21	9+12+21+21	9+18+18+18	12+12+12+12+12	9+9+9+12+24		
		18+18+24	18+21+21	21+21+21	9+12+18+18	12+12+12+18	12+12+12+21	12+12+12+24				
		18+21+24			9+12+18+24	12+12+18+21						
					12+12+12+12							
					12+12+18+18							

CH

Cooper & Hunter
COMFORT INNOVATIONS



KLIMATYZATORY

KOMERCYJNE

- ▶ Kasetonowe 2
- ▶ Kanałowe 2
- ▶ Przypodłogowo-podsufitowe 2
- ▶ Kanałowe wysokiego sprężu



KASETTONOWE 2





Urządzenia kasetonowe doskonale dopasowują się do każdego pomieszczenia. Kompaktowa konstrukcja urządzenia umożliwia łatwy montaż nawet w niewielkich przestrzeniach przy zachowaniu parametrów pracy.

Nowoczesny wentylator z trójwymiarowymi łopatkami jest bardzo cichy i zapewnia zwiększony przepływ powietrza. Klimatyzatory kasetonowe o wydajności od 7 – 16 kW mogą być montowane w sufitach do wysokości aż 4,5 m. Klimatyzatory kasetonowe o wydajności poniżej 7 kW spełniają swoje funkcje w pomieszczeniach o wysokości do 3 metrów. Nawiew obwodowy 360° zapewnia równomierne i skuteczne rozprowadzenie powietrza po pomieszczeniu. Pompka skroplin podnosi skropliny do wysokości 1m.

HARMONIA JAKOŚĆ DESIGN



Chłodzenie
Grzanie

-20°C do +52°C
-20°C do +24°C

WI-FI

R32

► Funkcje

R32 Czynnik R32	Grzałka tacy ociekowej	DC Inverter	Powłoka Blue Fin	Auto restart	Inteligentny system odszraniania	Oszczędzanie energii	Wbudowana pompka skroplin	Zmywalny filtr powietrza	Tryb nocny
Funkcja +8°C	Funkcja gorącego startu	Funkcja osuszania	Funkcja I FEEL	Cichy tryb pracy	Tryb TURBO	Kilka prędkości wentylatora	Panel obwodowy 360°	Blokada klawiszy sterownika	
Funkcja Wi-Fi	Timer dobowy	Autodiagnoza	Sterowanie centralne	Sterowanie BMS	Kontrola Key-Card	Timer tygodniowy			

► Sterowanie i akcesoria

STANDARD

OPCJA



Sterownik bezprzewodowy YAPIF7



Sterownik przewodowy XE7A-24/HC



*Sterownik centralny CE52-24/F



Moduł sterowania On/Off MK03



Bramka modbus ME-50-00/EG(M)

* Do podłączenia sterownika centralnego wymagana jest bramka ME-50-00/EG(M) dla każdego urządzenia.

TWÓJ WYBÓR TWOJA RADOŚĆ

Panel obwodowy 360°



Funkcja +8 stopni
w trybie grzania

Wbudowany moduł WiFi
w sterowniku przewodowym

Wbudowana pompka skroplin
- wysokość podnoszenia 1m

MODEL		CH-IC035RK2/ CH-IU035RK2	CH-IC050RK2/ CH-IU050RK2	CH-IC071RK2/ CH-IU071RK2	CH-IC100RK2/ CH-IU100RM2	CH-IC140RK2/ CH-IU140RM2	CH-IC160RK2/ CH-IU160RM2	
Zasilanie jednostki wewnętrznej	F/V/Hz	1 / 220-240 / 50						
Zasilanie jednostki zewnętrznej	F/V/Hz	1 / 220-240 / 50					3 / 380-415 / 50	
Chłodzenie	Wydajność nominalna	kW	3.50	5.00	7.10	10.50	13.40	14.50
	Pobór mocy nominalny	kW	0.92	1.47	2.03	3.10	4.60	5.30
	Roczne zużycie energii	kW/rok	173	266	371	557	/	/
	EER	W/W	3.80	3.40	3.50	3.40	2.91	2.74
	SEER	W/W	7.10	6.60	6.70	6.60	6.30	6.10
	Klasa energetyczna		A++	A++	A++	A++	A++	A++
Grzanie	Wydajność nominalna	kW	4.00	5.60	7.80	11.50	15.50	17.00
	Pobór mocy nominalny	kW	1.00	1.60	2.00	2.95	4.70	5.70
	Roczne zużycie energii	kW/rok	1034	1365	1628	2227	/	/
	COP	W/W	4.00	3.50	3.90	3.90	3.30	2.98
	SCOP	W/W	4.20	4.00	4.30	4.40	4.00	4.00
	Klasa energetyczna		A+	A+	A+	A+	A+	A+
JEDNOSTKA WEWNĘTRZNA		CH-IC035RK2	CH-IC050RK2	CH-IC071RK2	CH-IC100RK2	CH-IC140RK2	CH-IC160RK2	
Przepływ powietrza	m ³ /h	400/500/550/600	500/600/650/720	800/900/1000/1100	1000/1200/1400/1500	1400/1600/1800/2000	1600/1900/2100/2300	
Poziom ciśnienia akustycznego	db(A)	29/33/35/36	35/39/41/43	34/36/38/39	38/39/41/43	41/45/48/50	44/48/50/52	
Wymiary (szer. x głęb. x wys.)	mm	570x570x260	570x570x260	840x840x200	840x840x240	840x840x290	840x840x290	
Wymiary transportowe (szer. x głęb. x wys.)	mm	698x653x295	698x653x295	943x923x245	933x903x272	933x903x335	933x903x335	
Waga netto/ brutto	kg	16.5/21.0	16.5/21.0	21.0/27.0	23.0/29.0	25.0/32.0	26.0/33.0	
PANEL		TF05	TF05	TF06	TF06	TF06	TF06	
Wymiary panelu (szer. x głęb. x wys.)	mm	620x620x47.5	620x620x47.5	950x950x52	950x950x52	950x950x52	950x950x52	
Wymiary transportowe (szer. x głęb. x wys.)	mm	693x693x115	693x693x115	1033x1020x110	1033x1020x110	1033x1020x110	1033x1020x110	
Waga netto/ brutto	kg	3.0/4.5	3.0/4.5	6.0/9.5	6.0/9.5	6.0/9.5	6.0/9.5	
JEDNOSTKA ZEWNĘTRZNA		CH-IU035RK2	CH-IU050RK2	CH-IU071RK2	CH-IU100RM2	CH-IU140RM2	CH-IU160RM2	
Przepływ powietrza	m ³ /h	1800	2200	3600	4800	5200	5500	
Poziom ciśnienia akustycznego	db(A)	48	52	55	57	59	60	
Wymiary (szer. x głęb. x wys.)	mm	675x285x553	745x300x555	889x340x660	940x370x820	940x370x820	990x370x960	
Wymiary transportowe (szer. x głęb. x wys.)	mm	794x376x605	872x398x609	1032x456x730	1093x497x885	1093x497x885	1153x478x1110	
Waga netto/ brutto	kg	24.5/27.0	30.5/33.0	41.5/45.0	75.0/82.0	81.0/88.0	94.0/103.0	
Odprowadzenie skroplin	mm	Φ25	Φ25	Φ25	Φ25	Φ25	Φ25	
EEV/ kapilara	-	EEV	EEV	EEV	EEV	EEV	EEV	
Rury chłodnicze	Ciecz/gaz	mm	Φ6.35 / Φ9.52	Φ6.35 / Φ12.70	Φ9.52 / Φ15.88	Φ9.52 / Φ15.88	Φ9.52 / Φ15.88	Φ9.52 / Φ15.88
	Ciecz/gaz	cal	1/4" / 3/8"	1/4" / 1/2"	3/8" / 5/8"	3/8" / 5/8"	3/8" / 5/8"	3/8" / 5/8"
	Czynnik chłodniczy		R32	R32	R32	R32	R32	R32
	Ilość czynnika	kg	0.57	0.85	1.50	2.10	2.80	3.50
	Dodatkowa ilość czynnika chłodniczego	g/m	16	16	20	20	35	35
	Standardowa długość	m	5.0	5.0	5.0	5.0	7.5	7.5
	Maksymalna długość bez konieczności doładowywania czynnika chłodniczego	m	≤7.0	≤7.0	≤7.0	≤7.0	≤9.5	≤9.5
	Maksymalna długość	m	30	30	30	75	75	75
	Maksymalna różnica wysokości	m	15	20	20	30	30	30
	Zalecane przewody elektryczne i zabezpieczenia							
Przewód zasilający jedn. wewn. + komunikacja	mm ²	4x1.0	4x1.0	4x1.0	4x1.0	4x1.0	4x1.0	
Przewód zasilający jedn. zewn.	mm ²	3x1.5	3x1.5	3x2.5	5x1.5	5x1.5	5x1.5	
Przewód komunikacyjny do sterownika	mm ²	2x0.75	2x0.75	2x0.75	2x0.75	2x0.75	2x0.75	
Zabezpieczenie	A	16	16	20	20	20	20	
Zakres temperatur pracy jednostki zewnętrznej - chłodzenie	°C	-20~52	-20~52	-20~52	-20~52	-20~52	-20~52	
Zakres temperatur pracy jednostki zewnętrznej- grzanie	°C	-20~24	-20~24	-20~24	-20~24	-20~24	-20~24	



JEDNOSTKA WEWNĘTRZNA - WYMIARY

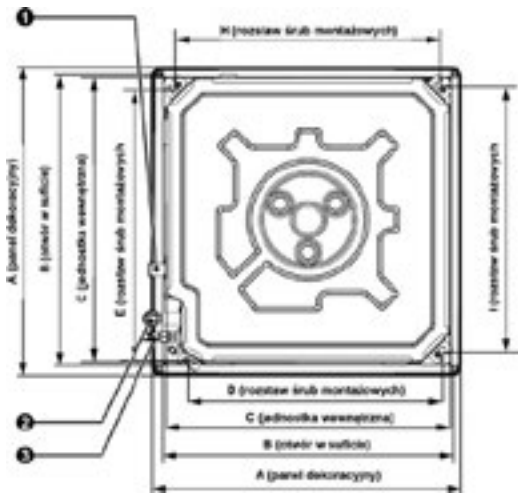

Model	A	B	C	D	E	F	G	H	I
CH-IC035RK2	620	580	570	505	550	260	140	530	530
CH-IC050RK2	620	580	570	505	550	260	140	530	530

- 1 Rurka skroplin
- 2 Rura cieczowa
- 3 Rura gazowa

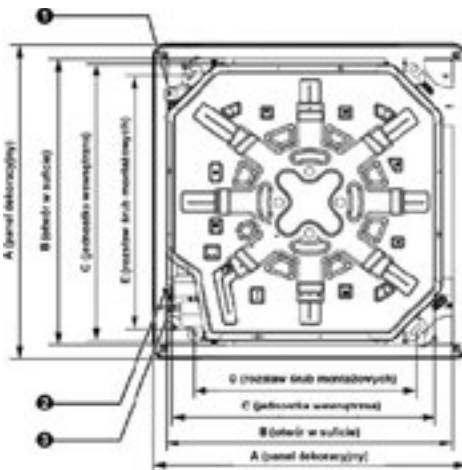
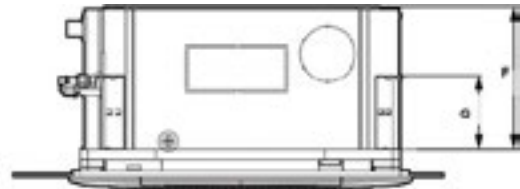

Model	A	B	C	D	E	F	G
CH-IC071RK2	950	890	840	680	780	200	135
CH-IC100RK2	950	890	840	680	780	240	135
CH-IC140RK2	950	890	840	680	780	290	135
CH-IC160RK2	950	890	840	680	780	290	135

- 1 Rurka skroplin
- 2 Rura cieczowa
- 3 Rura gazowa

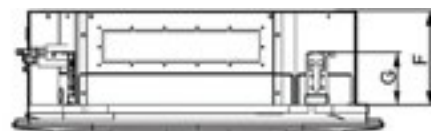

JEDNOSTKA ZEWNĘTRZNA - WYMIARY

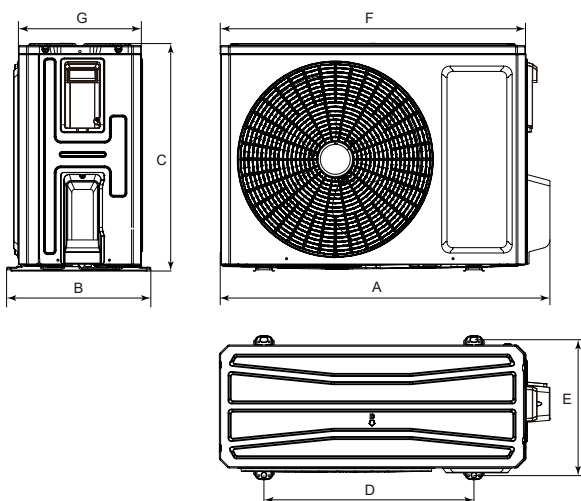

Model	A	B	C	D	E	F	G
CH-IU035RK2	732	330	553	455	310	675	285
CH-IU050RK2	802	350	555	512	331	745	300
CH-IU071RK2	958	402	660	570	371	889	340
CH-IU100RM2	1020	427	820	635	396	940	370
CH-IU140RM2	1020	427	820	635	396	940	370
CH-IU160RM2	1020	427	960	755	396	990	370

KANALOWE 2





Klimatyzatory kanałowe przeznaczone są do montażu w przestrzeni międzystropowej. Są idealnym rozwiązaniem dla dużych przestrzeni hotelowych, restauracji czy sal wykładowych. Zaletą tego systemu jest możliwość rozprowadzenia powietrza kanałami i zaprojektowania nawiewów w dowolnym miejscu sufitu podwieszanego.

Klimatyzatory te doskonale sprawdzają się w pomieszczeniach, gdzie wymagany jest niski poziom hałasu. Zapewniają równomierne rozprowadzenie powietrza zarówno w dużych otwartych przestrzeniach jak i w skomplikowanych układach pomieszczeń o nieregularnych kształtach. Elastyczna instalacja, w zależności od potrzeb użytkowników i kształtu pomieszczeń.

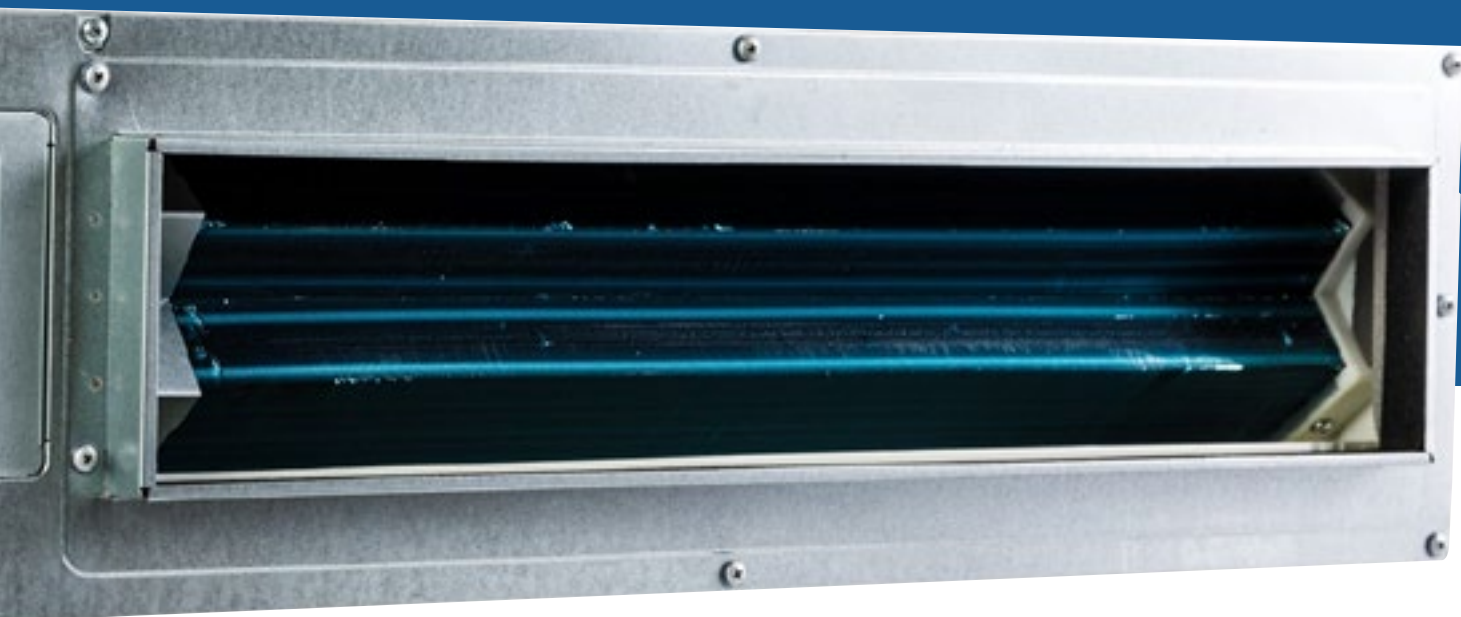

Chłodzenie
Grzanie

-20°C do +52°C
-20°C do +24°C

WI-FI

R32

▶ Funkcje

 R32 Czynnik R32	 Grzałka tacy ociekowej	 DC Inverter	 Powłoka Blue Fin	 Auto restart	 Inteligentny system odszraniania	 Oszczędzanie energii	 Wbudowana pompka skroplin	 Zmywalny filtr powietrza	 Doprowadzenie świeżego powietrza
 Tryb nocny	 Funkcja +8°C	 Funkcja gorącego startu	 Funkcja osuszania	 Funkcja I FEEL	 Cichy tryb pracy	 Tryb TURBO	 Kilka prędkości wentylatora	 Regulowany spręż	 Blokada klawiszy sterownika
 Funkcja Wi-Fi	 Timer dobowy	 Autodiagnoza	 Sterowanie centralne	 Sterowanie BMS	 Kontrola Key-Card	 Timer tygodniowy	<p>● Opcja ▶ Opis funkcji str. 130</p>		

▶ Sterowanie i akcesoria

STANDARD

OPCJA



Sterownik przewodowy XE7A-24/HC



Sterownik bezprzewodowy YAP1F7



*Sterownik centralny CES2-24/F



Moduł sterowania On/Off MK03



Bramka modbus ME-50-00/EG(M)

* Do podłączenia sterownika centralnego wymagana jest bramka ME-50-00/EG(M) dla każdego urządzenia.

ZAPROJEKTOWANE DLA RÓŻNYCH PRZESTRZENI

Opcja zastosowania dopływu
świeżego powietrza

Funkcja osuszania

Możliwość dostosowania
sprężu dyspozycyjnego
w zależności od potrzeb

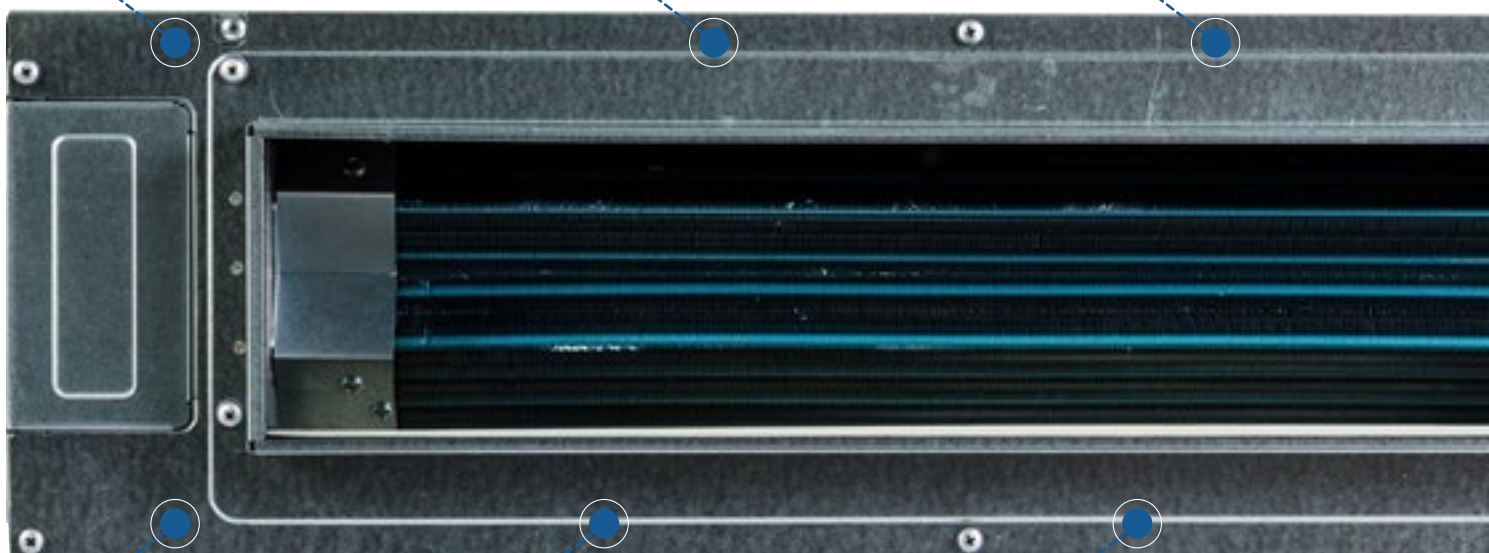

Funkcja +8 stopni
w trybie grzania

Wbudowany moduł WiFi
w sterowniku przewodowym

Wbudowana pompka skroplin
- wysokość podnoszenia 1m

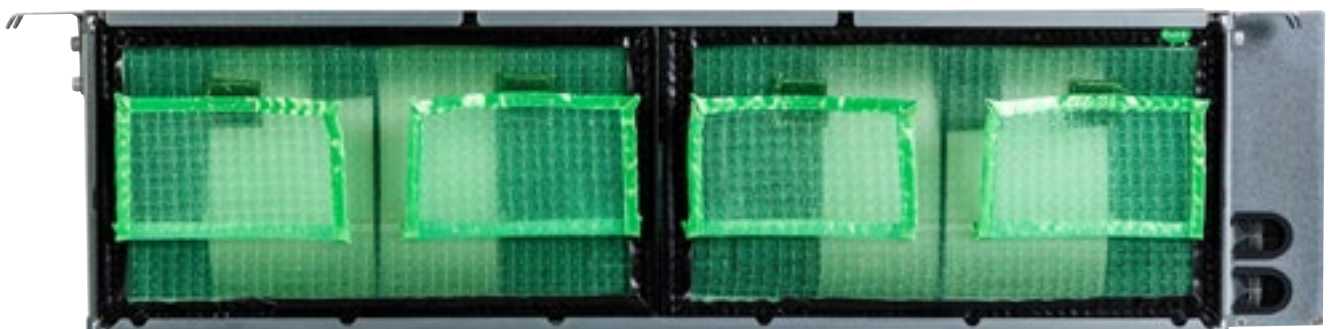

MODEL		CH-IDS035PRK2/ CH-IU035RK2	CH-IDS050PRK2/ CH-IU050RK2	CH-IDS071PRK2/ CH-IU071RK2	
Zasilanie jednostki wewnętrznej	F/V/Hz		1 / 220-240 / 50		
Zasilanie jednostki zewnętrznej	F/V/Hz		1 / 220-240 / 50		
Chłodzenie	Wydajność nominalna	kW	3.50	5.30	7.10
	Pobór mocy nominalny	kW	1.03	1.51	1.92
	Roczne zużycie energii	kW/rok	189	294	377
	EER	W/W	3.40	3.50	3.70
	SEER	W/W	6.50	6.30	6.60
Grzanie	Klasa energetyczna		A++	A++	A++
	Wydajność nominalna	kW	4.00	5.60	8.00
	Pobór mocy nominalny	kW	1.00	1.42	2.00
	Roczne zużycie energii	kW/rok	1050	1365	1605
	COP	W/W	4.00	3.95	4.00
SCOP	W/W	4.00	4.00	4.10	
Klasa energetyczna		A+	A+	A	
JEDNOSTKA WEWNĘTRZNA		CH-IDS035PRK2	CH-IDS050PRK2	CH-IDS071PRK2	
Przepływ powietrza	m ³ /h	400/500/550/600	600/700/800/900	800/900/1000/1100	
Poziom ciśnienia akustycznego	db(A)	30/32/33/35	31/33/35/36	31/33/35/37	
Wymiary (szer. x głęb. x wys.)	mm	700x450x200	1000x450x200	900x655x260	
Wymiary transportowe (szer. x głęb. x wys.)	mm	1008x568x275	1308x568x275	1115x772x320	
Wysokość x szerokość dyfuzora ssawnego/ tłocznego	mm	200x700 / 122x585	200x1000 / 122x885	234x871 / 215x740	
Waga netto/ brutto	kg	18.0/22.0	24.0/29.0	29.5/33.5	
JEDNOSTKA ZEWNĘTRZNA		CH-IU035RK2	CH-IU050RK2	CH-IU071RK2	
Przepływ powietrza	m ³ /h	1800	2200	3600	
Poziom ciśnienia akustycznego	db(A)	48	52	55	
Wymiary (szer. x głęb. x wys.)	mm	675x285x553	745x300x555	889x340x660	
Wymiary transportowe (szer. x głęb. x wys.)	mm	794x376x605	872x398x609	1032x456x730	
Waga netto/ brutto	kg	24.5/27.0	30.5/33.0	41.5/45.0	
Odprowadzenie skroplin	mm	Φ25	Φ25	Φ25	
EEV/ kapilara	-	EEV	EEV	EEV	
Rury chłodnicze	Ciecz/gaz	mm	Φ6.35 / Φ9.52	Φ6.35 / Φ12.70	Φ9.52 / Φ15.88
	Ciecz/gaz	cal	1/4" / 3/8"	1/4" / 1/2"	3/8" / 5/8"
	Czynnik chłodniczy		R32	R32	R32
	Ilość czynnika	kg	0.57	0.85	1.50
	Dodatkowa ilość czynnika chłodniczego	g/m	16	16	20
	Standardowa długość	m	5.0	5.0	5.0
	Maksymalna długość bez konieczności doładowywania czynnika chłodniczego	m	≤7.0	≤7.0	≤7.0
	Maksymalna długość	m	30	30	30
Zalecane przewody elektryczne i zabezpieczenia	Maksymalna różnica wysokości	m	15	20	20
	Przewód zasilający jedn. wewn. + komunikacja	mm ²	4x1.0	4x1.0	4x1.0
	Przewód zasilający jedn. zewn.	mm ²	3x1.5	3x1.5	3x2.5
	Przewód komunikacyjny do sterownika	mm ²	2x0.75	2x0.75	2x0.75
Zabezpieczenie	A	16	16	20	
Zakres temperatur pracy jednostki zewnętrznej - chłodzenie	°C	-20~52	-20~52	-20~52	
Zakres temperatur pracy jednostki zewnętrznej- grzanie	°C	-20~24	-20~24	-20~24	

JEDNOSTKA WEWNĘTRZNA - WYMIARY

CH-IDS035PRK2, CH-IDS050PRK2, CH-IDH140PRK2, CH-IDH160PRK2

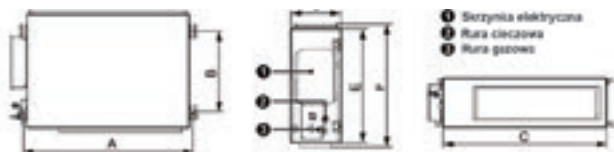

CH-IDS071PRK2, CH-IDH100PRK2

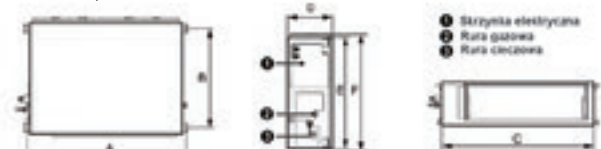

Model	A	B	C	D	E	F
CH-IDS035PRK2	760	415	700	200	450	486
CH-IDS050PRK2	1060	415	1000	200	450	486
CH-IDS071PRK2	942	590	900	260	655	692
CH-IDH100PRK2	1381	585	1340	260	655	697
CH-IDH140PRK2	1440	500	1400	300	700	754
CH-IDH160PRK2	1440	500	1400	300	700	754

MODEL		CH-IDH100PRK2/ CH-IU100RM2	CH-IDH140PRK2/ CH-IU140RM2	CH-IDH160PRK2/ CH-IU160RM2	
Zasilanie jednostki wewnętrznej	F/V/Hz	1 / 220-240 / 50			
Zasilanie jednostki zewnętrznej	F/V/Hz	3 / 380-415 / 50			
Chłodzenie	Wydajność nominalna	kW	10.50	13.40	16.00
	Pobór mocy nominalny	kW	3.00	4.50	5.40
	Roczne zużycie energii	kW/rok	574	/	/
	EER	W/W	3.50	2.98	2.96
	SEER	W/W	6.40	6.10	6.10
	Klasa energetyczna		A++	A++	A++
Grzanie	Wydajność nominalna	kW	11.50	15.50	17.00
	Pobór mocy nominalny	kW	2.80	4.50	4.70
	Roczne zużycie energii	kW/rok	2333	/	/
	COP	W/W	4.10	3.44	3.62
	SCOP	W/W	4.20	4.00	4.00
	Klasa energetyczna		A+	A+	A+
JEDNOSTKA WEWNĘTRZNA		CH-IDH100PRK2	CH-IDH140PRK2	CH-IDH160PRK2	
Przepływ powietrza	m ³ /h	1200/1400/1600/1700	1500/1800/2100/2300	1700/2000/2300/2600	
Poziom ciśnienia akustycznego	db(A)	36/37/38/39	38/40/42/43	40/42/44/46	
Wymiary (szer. x głęb. x wys.)	mm	1340x655x260	1400x700x300	1400x700x300	
Wymiary transportowe (szer. x głęb. x wys.)	mm	1568x770x323	1601x813x365	1601x813x365	
Wysokość x szerokość dyfuzora ssawnego/ tłocznego	mm	220x1188 / 215x1153	264x1362 / 197x1151	264x1362 / 197x1151	
Waga netto/ brutto	kg	43.0/49.0	52.0/58.0	55.0/62.0	
JEDNOSTKA ZEWNĘTRZNA		CH-IU100RM2	CH-IU140RM2	CH-IU160RM2	
Przepływ powietrza	m ³ /h	4800	5200	5500	
Poziom ciśnienia akustycznego	db(A)	57	59	60	
Wymiary (szer. x głęb. x wys.)	mm	940x370x820	940x370x820	990x370x960	
Wymiary transportowe (szer. x głęb. x wys.)	mm	1093x497x885	1093x497x885	1153x478x1110	
Waga netto/ brutto	kg	75.0/82.0	81.0/88.0	94.0/103.0	
Odprowadzenie skroplin	mm	Φ25	Φ25	Φ25	
EEV/ kapilara	-	EEV	EEV	EEV	
Rury chłodnicze	Ciecz/gaz	mm	Φ9.52 / Φ15.88	Φ9.52 / Φ15.88	Φ9.52 / Φ15.88
	Ciecz/gaz	cal	3/8" / 5/8"	3/8" / 5/8"	3/8" / 5/8"
	Czynnik chłodniczy		R32	R32	R32
	Ilość czynnika	kg	2.10	2.80	3.50
	Dodatkowa ilość czynnika chłodniczego	g/m	20	35	35
	Standardowa długość	m	5.0	7.5	7.5
	Maksymalna długość bez konieczności doładowywania czynnika chłodniczego	m	≤7.0	≤9.5	≤9.5
	Maksymalna długość	m	75	75	75
	Maksymalna różnica wysokości	m	30	30	30
Zalecane przewody elektryczne i zabezpieczenia	Przewód zasilający jedn. wewn. + komunikacja	mm ²	4x1.0	4x1.0	4x1.0
	Przewód zasilający jedn. zewn.	mm ²	5x1.5	5x1.5	5x1.5
	Przewód komunikacyjny do sterownika	mm ²	2x0.75	2x0.75	2x0.75
	Zabezpieczenie	A	20	20	20
Zakres temperatur pracy jednostki zewnętrznej - chłodzenie	°C	-20~52	-20~52	-20~52	
Zakres temperatur pracy jednostki zewnętrznej- grzanie	°C	-20~24	-20~24	-20~24	

JEDNOSTKA ZEWNĘTRZNA - WYMIARY

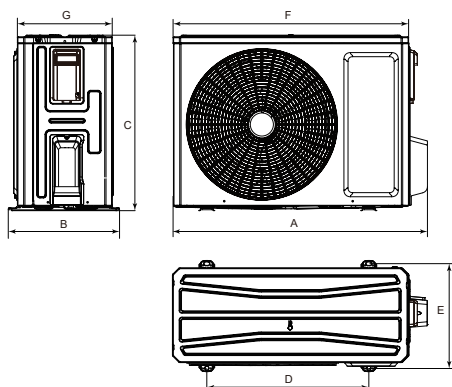

Model	A	B	C	D	E	F	G
CH-IU035RK2	732	330	553	455	310	675	285
CH-IU050RK2	802	350	555	512	331	745	300
CH-IU071RK2	958	402	660	570	371	889	340
CH-IU100RM2	1020	427	820	635	396	940	370
CH-IU140RM2	1020	427	820	635	396	940	370
CH-IU160RM2	1020	427	960	755	396	990	370

PRZYPODŁOGOWO-
PODSUFITOWE 2





CH
Cooper & Hunter
COMFORT INNOVATIONS

Klimatyzatory przypodłogowo-podsufitowe można montować bezpośrednio przy podłodze lub pod sufitem. Ze względu na ich niewielkie rozmiary i estetyczny wygląd są przeznaczone szczególnie do sklepów, restauracji, pomieszczeń biurowych, gdzie nie ma sufitu podwieszanego.



WIĘCEJ MOŻLIWOŚCI



Chłodzenie
Grzanie

-20°C do +52°C
-20°C do +24°C

WI-FI

R32

▶ Funkcje

R32 Czynnik R32	Grzałka tacy ociekowej	INVERTER DC Inverter	Powłoka Blue Fin	Auto restart	Inteligentny system odszraniania	Oszczędzanie energii	Zmywalny filtr powietrza	Tryb nocny
8°C Funkcja +8°C	Funkcja gorącego startu	Funkcja osuszania	Funkcja I FEEL	Cichy tryb pracy	Turbo Tryb TURBO	Kilka prędkości wentylatora	Blokada klawiszy sterownika	
Funkcja Wi-Fi	Timer dobowy	Autodiagnoza	Sterowanie centralne	Sterowanie BMS	Kontrola Key-Card	Timer tygodniowy	● Opcja	▶ Opis funkcji str. 130

▶ Sterowanie i akcesoria

STANDARD

OPCJA



Sterownik bezprzewodowy YAPIF7

Sterownik przewodowy XE7A-24/HC

*Sterownik centralny CES2-24/F

Moduł sterowania On/Off MK03

Bramka modbus ME-50-00/EG(M)

* Do podłączenia sterownika centralnego wymagana jest bramka ME-50-00/EG(M) dla każdego urządzenia.

Możliwość ustawienia kąta żaluzji



6 prędkości wentylatora

Moduł WiFi wbudowany w sterowniku przewodowym



Funkcja +8 stopni w trybie grzania

Funkcja gorącego startu

MODEL		CH-IF035RK2/ CH-IU035RK2	CH-IF050RK2/ CH-IU050RK2	CH-IF071RK2/ CH-IU071RK2	
Zasilanie jednostki wewnętrznej		F/V/Hz	1 / 220-240 / 50		
Zasilanie jednostki zewnętrznej		F/V/Hz	1 / 220-240 / 50		
Chłodzenie	Wydajność nominalna	kW	3.50	5.30	7.10
	Pobór mocy nominalny	kW	0.92	1.56	2.03
	Roczne zużycie energii	kW/rok	170	285	345
	EER	W/W	3.80	3.40	3.50
	SEER	W/W	7.20	6.50	7.20
	Klasa energetyczna		A++	A++	A++
Grzanie	Wydajność nominalna	kW	4.00	5.60	7.70
	Pobór mocy nominalny	kW	0.93	1.44	1.95
	Roczne zużycie energii	kW/rok	1059	1300	1530
	COP	W/W	4.30	3.90	3.95
	SCOP	W/W	4.10	4.20	4.30
	Klasa energetyczna		A+	A+	A+
JEDNOSTKA WEWNĘTRZNA		CH-IF035RK2	CH-IF050RK2	CH-IF071RK2	
Przepływ powietrza	m ³ /h	400/500/600/650	600/700/800/900	900/1000/1100/1250	
Poziom ciśnienia akustycznego	db(A)	28/31/34/35	36/38/40/41	35/37/39/41	
Wymiary (szer. x głęb. x wys.)	mm	870x665x235	870x665x235	1200x665x235	
Wymiary transportowe (szer. x głęb. x wys.)	mm	973x770x300	973x770x300	1303x770x300	
Waga netto/ brutto	kg	24.0/28.0	25.0/29.0	31.0/36.0	
JEDNOSTKA ZEWNĘTRZNA		CH-IU035RK2	CH-IU050RK2	CH-IU071RK2	
Przepływ powietrza	m ³ /h	1800	2200	3600	
Poziom ciśnienia akustycznego	db(A)	48	52	55	
Wymiary (szer. x głęb. x wys.)	mm	675x285x553	745x300x555	889x340x660	
Wymiary transportowe (szer. x głęb. x wys.)	mm	794x376x605	872x398x609	1032x456x730	
Waga netto/ brutto	kg	24.5/27.0	30.5/33.0	41.5/45.0	
Odprowadzenie skroplin	mm	Φ25	Φ25	Φ25	
EEV/ kapilara	-	EEV	EEV	EEV	
Rury chłodnicze	Ciecz/gaz	mm	Φ6.35 / Φ9.52	Φ6.35 / Φ12.70	Φ9.52 / Φ15.88
	Ciecz/gaz	cal	1/4" / 3/8"	1/4" / 1/2"	3/8" / 5/8"
	Czynnik chłodniczy		R32	R32	R32
	Ilość czynnika	kg	0.57	0.85	1.50
	Dodatkowa ilość czynnika chłodniczego	g/m	16	16	20
	Standardowa długość	m	5.0	5.0	5.0
	Maksymalna długość bez konieczności doładowywania czynnika chłodniczego	m	≤7.0	≤7.0	≤7.0
	Maksymalna długość	m	30	30	30
	Maksymalna różnica wysokości	m	15	20	20
	Zalecane przewody elektryczne i zabezpieczenia	Przewód zasilający jedn. wewn. + komunikacja	mm ²	4x1.0	4x1.0
Przewód zasilający jedn. zewn.		mm ²	3x1.5	3x1.5	3x2.5
Przewód komunikacyjny do sterownika		mm ²	2x0.75	2x0.75	2x0.75
Zabezpieczenie		A	16	16	20
Zakres temperatur pracy jednostki zewnętrznej - chłodzenie	°C	-20~-52	-20~-52	-20~-52	
Zakres temperatur pracy jednostki zewnętrznej- grzanie	°C	-20~-24	-20~-24	-20~-24	

JEDNOSTKA WEWNĘTRZNA - WYMIARY

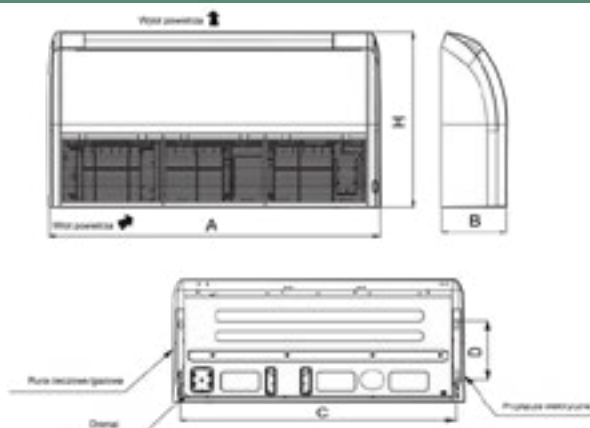

Model	A	B	C	D	H
CH-IF035RK2	870	235	812	280	665
CH-IF050RK2	870	235	812	280	665
CH-IF071RK2	1200	235	1142	280	665
CH-IF100RK2	1200	235	1142	280	665
CH-IF140RK2	1570	235	1512	280	665
CH-IF160RK2	1570	235	1512	280	665

MODEL			CH-IF100RK2/ CH-IU100RM2	CH-IF140RK2/ CH-IU140RM2	CH-IF160RK2/ CH-IU160RM2
Zasilanie jednostki wewnętrznej		F/V/Hz	1 / 220-240 / 50		
Zasilanie jednostki zewnętrznej		F/V/Hz	3 / 380-415 / 50		
Chłodzenie	Wydajność nominalna	kW	10.00	13.40	16.00
	Pobór mocy nominalny	kW	2.94	4.30	5.30
	Roczne zużycie energii	kW/rok	556	/	/
	EER	W/W	3.40	3.12	3.02
	SEER	W/W	6.30	6.30	6.10
Klasa energetyczna			A++	A++	A++
Grzanie	Wydajność nominalna	kW	11.50	15.50	17.00
	Pobór mocy nominalny	kW	2.95	4.20	4.80
	Roczne zużycie energii	kW/rok	2333	/	/
	COP	W/W	3.90	3.69	3.54
	SCOP	W/W	4.20	4.00	4.00
Klasa energetyczna			A+	A+	A+
JEDNOSTKA WEWNĘTRZNA			CH-IF100RK2	CH-IF140RK2	CH-IF160RK2
Przepływ powietrza		m ³ /h	1200/1400/1500/1600	1500/1800/2100/2300	1600/1900/2200/2400
Poziom ciśnienia akustycznego		db(A)	43/45/46/48	43/45/48/51	44/48/51/53
Wymiary (szer. x głęb. x wys.)		mm	1200x665x235	1570x665x235	1570x665x235
Wymiary transportowe (szer. x głęb. x wys.)		mm	1303x770x300	1669x770x300	1669x770x300
Waga netto/ brutto		kg	32.0/37.0	42.0/49.0	42.0/49.0
JEDNOSTKA ZEWNĘTRZNA			CH-IU100RM2	CH-IU140RM2	CH-IU160RM2
Przepływ powietrza		m ³ /h	4800	5200	5500
Poziom ciśnienia akustycznego		db(A)	57	59	60
Wymiary (szer. x głęb. x wys.)		mm	940x370x820	940x370x820	990x370x960
Wymiary transportowe (szer. x głęb. x wys.)		mm	1093x497x885	1093x497x885	1153x478x1110
Waga netto/ brutto		kg	75.0/82.0	81.0/88.0	94.0/103.0
Odprowadzenie skroplin		mm	Φ25	Φ25	Φ25
EEV/ kapilara		-	EEV	EEV	EEV
Rury chłodnicze	Ciecz/gaz	mm	Φ9.52 / Φ15.88	Φ9.52 / Φ15.88	Φ9.52 / Φ15.88
	Ciecz/gaz	cal	3/8" / 5/8"	3/8" / 5/8"	3/8" / 5/8"
	Czynnik chłodniczy		R32	R32	R32
	Ilość czynnika	kg	2.10	2.80	3.50
	Dodatkowa ilość czynnika chłodniczego	g/m	20	35	35
	Standardowa długość	m	5.0	7.5	7.5
	Maksymalna długość bez konieczności doładowywania czynnika chłodniczego	m	≤7.0	≤9.5	≤9.5
	Maksymalna długość	m	75	75	75
Maksymalna różnica wysokości	m	30	30	30	
Zalecane przewody elektryczne i zabezpieczenia	Przewód zasilający jedn. wewn. + komunikacja	mm ²	4x1.0	4x1.0	4x1.0
	Przewód zasilający jedn. zewn.	mm ²	5x1.5	5x1.5	5x1.5
	Przewód komunikacyjny do sterownika	mm ²	2x0.75	2x0.75	2x0.75
Zabezpieczenie	A	20	20	20	
Zakres temperatur pracy jednostki zewnętrznej - chłodzenie		°C	-20~52	-20~52	-20~52
Zakres temperatur pracy jednostki zewnętrznej- grzanie		°C	-20~24	-20~24	-20~24

JEDNOSTKA ZEWNĘTRZNA - WYMIARY

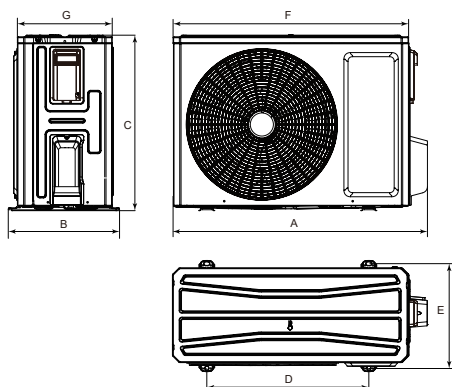

Model	A	B	C	D	E	F	G
CH-IU035RK2	732	330	553	455	310	675	285
CH-IU050RK2	802	350	555	512	331	745	300
CH-IU071RK2	958	402	660	570	371	889	340
CH-IU100RM2	1020	427	820	635	396	940	370
CH-IU140RM2	1020	427	820	635	396	940	370
CH-IU160RM2	1020	427	960	755	396	990	370

WYSOKI SPRZĘZ





CH
Cooper & Hunter
COMFORT INNOVATIONS



LEGENDARNA WYDAJNOŚĆ I JAKOŚĆ



Chłodzenie
Grzanie

-7°C do +48°C
-15°C do +24°C

R410A

▶ Funkcje

R410A Czynnik R410A	INVERTER DC Inverter	Powłoka Blue Fin	Auto restart	Inteligentny system odszraniania	Oszczędzanie energii	Zmywalny filtr powietrza	Doprowadzenie świeżego powietrza	Tryb nocny
8°C Funkcja +8°C	Funkcja gorącego startu	Funkcja osuszania	Funkcja I FEEL	Cichy tryb pracy	Tryb TURBO	Kilka prędkości wentylatora	Blokada klawiszy sterownika	
Timer dobowy	Autodiagnoza	Funkcja Wi-Fi	Sterowanie centralne	Sterowanie BMS	Kontrola Key-Card	Timer tygodniowy	Opcja	▶ Opis funkcji str. 130

▶ Sterowanie i akcesoria

STANDARD

OPCJA



Sterownik przewodowy XK46



Sterownik bezprzewodowy YAPIF



Konwerter danych ME40-00/B



Moduł WiFi ME-31-00/C3

WYDAJNE FUNKCJE JEDNOSTKI

Urządzenia Full
DC Inverter

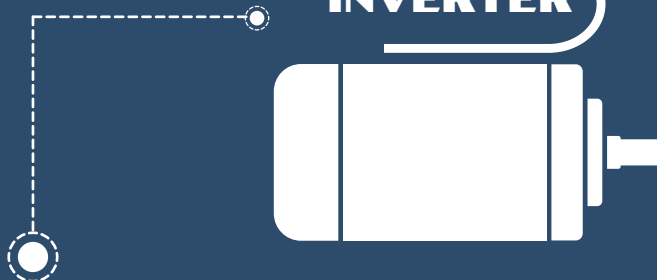

Spręż dyspozycyjny do
250Pa na wysokim biegu



Funkcja przypominająca
o czyszczeniu filtra

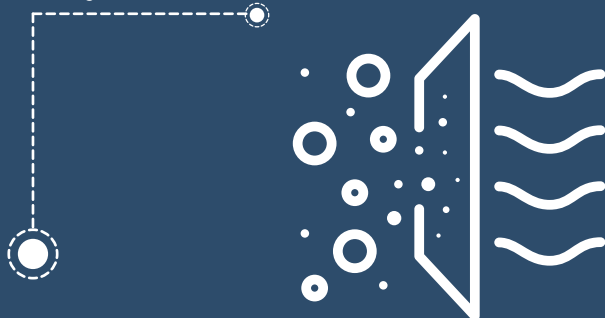

Prędkość wentylatora dostosowana do ciśnienia
statycznego ustawionego przez klienta





Do chłodzenia lub ogrzewania dużych powierzchni takich jak:

- ▶ hale
- ▶ magazyny
- ▶ duże obiekty handlowe



Model			CH-IBD20NM	CH-IBD25NM	CH-IBD30NM	CH-IBD40N(2)M	
Wydajność	Chłodzenie	kW	20.00	25.00	30.00	40.00	
	Grzanie	kW	22.00	27.50	33.00	43.00	
EER/COP		W/W	2.55/3.25	2.65/3.10	2.65/3.20	2.60/3.10	
Częstotliwość / Zasilanie / Ilość faz		Ph/V/Hz	50/60 / 380-415 / 3	50/60 / 380-415 / 3	50/60 / 380-415 / 3	50/60 / 380-415 / 3	
Pobór mocy	Chłodzenie	kW	7.80	9.40	11.30	15.40	
	Grzanie	kW	6.80	8.90	10.30	13.90	
Prąd pracy	Chłodzenie	A	16.50	18.90	22.70	27.80	
	Grzanie	A	14.40	17.20	20.70	26.40	
Rodzaj czynnika			R410A	R410A	R410A	R410A	
Ilość czynnika chłodniczego		kg	6.40	8.00	9.50	6.40x2	
Przepływ powietrza		m³/h	3800	4200	5200	7000	
Spręż	Nominalny	Pa	120	120	120	120	
	Zakres	Pa	0-250	0-250	0-250	0-250	
Jednostka wewnętrzna	Poziom ciśnienia akustycznego		dB (A)	52	53	55	56
	Wymiary (WxDxH)	Jednostki	mm	1460x790x365	1690x870x440	1690x870x440	1680x900x650
Transportowe		mm	1575x880x385	1785x985x450	1785x985x450	1800x1020x670	
Waga netto / brutto		kg	82.0/104.0	99.0/134.0	105.0/145.0	175.0/210.0	
Jednostka zewnętrzna	Poziom ciśnienia akustycznego		dB (A)	62	63	65	66
	Wymiary (WxDxH)	Jednostki	mm	940x320x1430	940x460x1615	940x460x1615	(940x320x1430)x2
Transportowe		mm	1020x420x1460	1020x560x1645	1020x560x1645	(1020x420x1460)x2	
Waga netto / brutto		kg	115.0/126.0	146.0/162.0	175.0/190.0	(115.0/126.0)x2	
Rury chłodnicze	Ciecz	mm/cal	Ø9.52 / 3/8"	Ø9.52 / 3/8"	Ø12.7 / 1/2"	Ø9.52 / 3/8"	
	Gaz	mm/cal	Ø19.05 / 3/4"	Ø22 / 7/8"	Ø25.4 / 1"	Ø19.05 / 3/4"	
Maksymalna długość		m	30	30	30	30	
Maksymalna różnica wysokości		m	50	50	50	50	

JEDNOSTKA WEWNĘTRZNA - WYMIARY

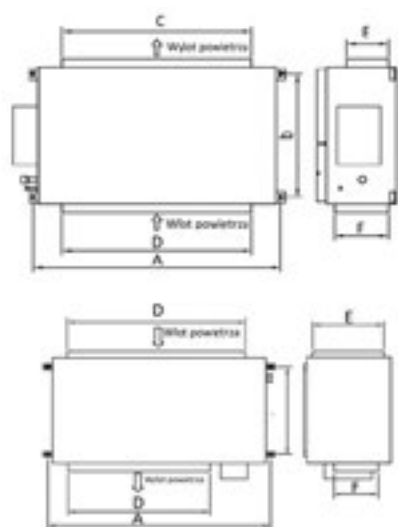

Model	A	B	C	D	E	F
CH-IBD20NM	1334	632	990	1150	192	363
CH-IBD25NM	1541	705	980	1350	270	420
CH-IBD30NM	1541	705	980	1350	270	420
CH-IBD40N(2)M	1730	760	1160	1450	360	560

JEDNOSTKA ZEWNĘTRZNA - WYMIARY

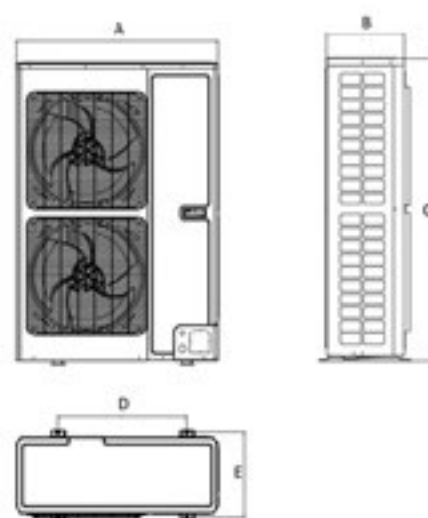

Model	A	B	C	D	E
CH-IBD20NM	940	320	1430	632	350
CH-IBD25NM	940	460	1615	610	486
CH-IBD30NM	940	460	1615	610	486



CH

Cooper & Hunter
COMFORT INNOVATIONS

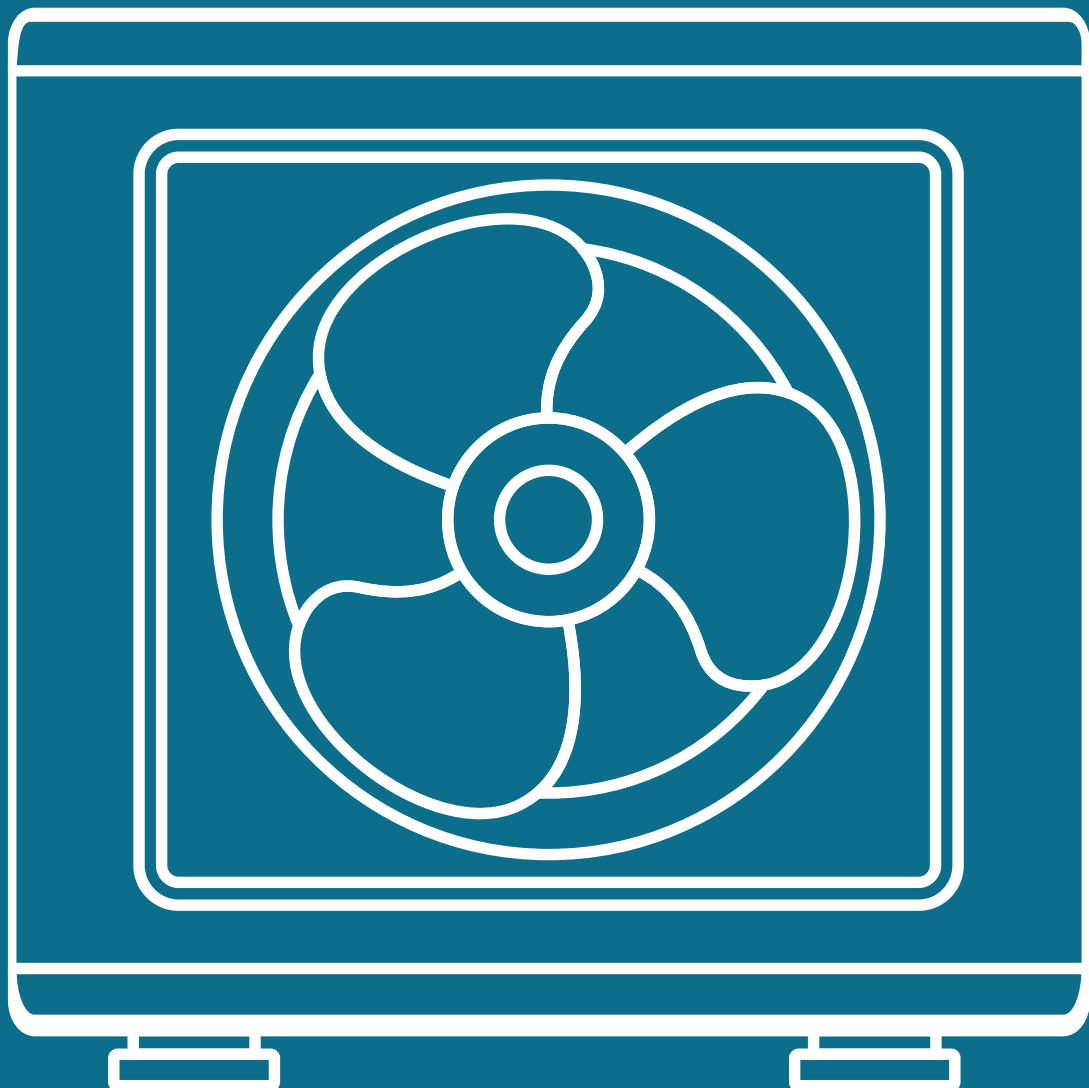

AGREGATY DO CENTRAL

+ AHUKIT

- ▶ CH-IU035RK2 + AHUKIT
- ▶ CH-IU050RK2 + AHUKIT
- ▶ CH-IU071RK2 + AHUKIT
- ▶ CH-IU100RM2 + AHUKIT
- ▶ CH-IU140RM2 + AHUKIT
- ▶ CH-IU160RM2 + AHUKIT



NAJWYŻSZA MOC JEDNOSTEK + AHUKIT



Chłodzenie
Grzanie

-20°C do +52°C
-20°C do +24°C

R32

▶ Specyfikacja

AHU Kit umożliwia obsługę chłodziń/nagrzewnic bezpośredniego odparowania (freonowych) w centralach wentylacyjnych przez jednostkę zewnętrzną.

▶ Zalety układu

- Kompleksowe zarządzanie warunkami w pomieszczeniach (wentylacja i klimatyzacja);
- Centralne sterowanie chłodzeniem i ogrzewaniem w wielu pomieszczeniach;
- Obsługa uniwersalnych sygnałów sterujących;
- Pełna kompatybilność z różnymi modelami central wentylacyjnych;
- Możliwość sterowania sygnałami zarówno z centrali, jak i sterownika;
- Analogowa regulacja temperatury w pomieszczeniu.

▶ Elementy zestawu

- AHUKIT 105.2;
- sterownik przewodowy XE7A-24/H;
- kanałowy czujnik temperatury (niebieski przewód);
- czujnik temperatury na wymienniku (szary przewód);
- akcesoria montażowe.



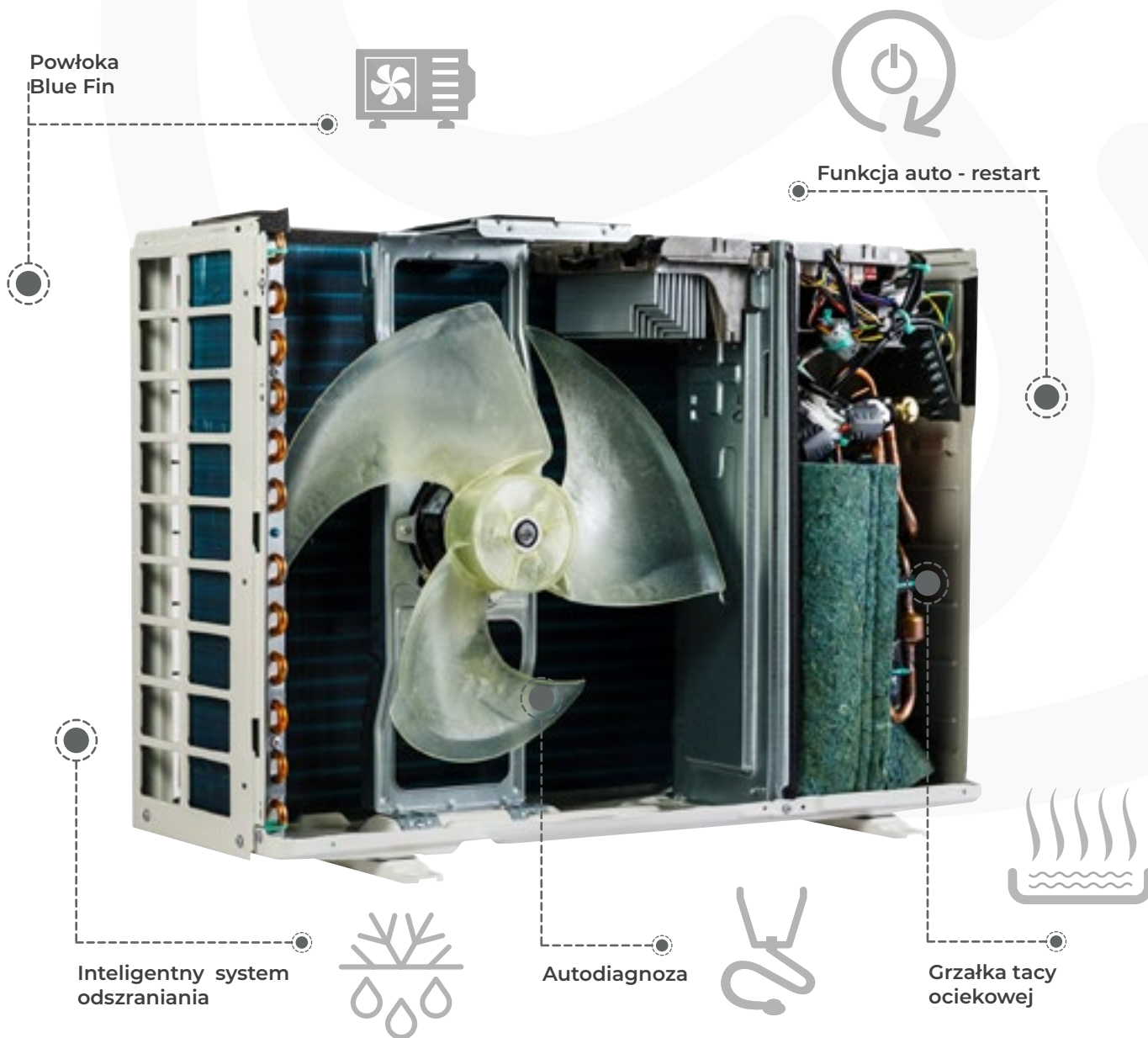

▶ **Dane techniczne:**

- Wymiary (wys. x szer. x gł.): 304 x 360 x 111 mm;
- Sposób montażu: wewnątrz pomieszczenia;
- Zakres wydajności jednostek zewnętrznych: 3.5 ~ 16.0 kW;
- Przewód komunikacyjny z jednostką: 4 x 1.0 mm²;
- Przewód komunikacyjny ze sterownikiem: 2 x 1.0 mm²;
- Zakres sygnału analogowego: 1.5 ~ 8.5 V.

Listwa XT1		Listwa XT2		Listwa XT4		Listwa XT5	
Port	Opis	Port	Opis	Port	Opis	Port	Opis
1(N)	Zasilanie (N)	H1/H2	Komunikacja ze sterownikiem C&H	1,2	Sygnal usterki ODU lub AHU Kit (bezpotencjalowy)	1,2	Sygnal ustawionej temperatury (analogowy 0-10V DC)
2	Komunikacja z ODU			3,4	Sygnal stanu odszraniania (bezpotencjalowy)	3,4	Sygnal ON/OFF (bezpotencjalowy)
3	Zasilanie (L)			5,6	Sygnal statusu pracy AHU Kit (bezpotencjalowy)	5,6	Sygnal chłodzenia (bezpotencjalowy)
PE	Zasilanie (ochronny)			7,8	Sygnal usterki centrali (bezpotencjalowy)	7,8	Sygnal ogrzewania (bezpotencjalowy)
						9,10	Sygnal wentylacji (bezpotencjalowy)

Model		CH-IU035RK2 + AHU 105.2	CH-IU050RK2 + AHU 105.2	CH-IU071RK2 + AHU 105.2	
Zasilanie jednostki zewnętrznej	F/V/Hz	1/ 220~240/ 50	1/ 220~240/ 50	1/ 220~240/ 50	
Wydajność nominalna	Chłodzenie	kW	3.50	5.30	7.10
	Grzanie	kW	4.00	5.60	7.70
Przepływ powietrza	m ³ /h	1800	2200	3600	
Poziom ciśnienia akustycznego	dB(A)	48	52	55	
Wymiary (szer. x gł. x wys.)	mm	675×285×553	745×300×555	889×340×660	
Wymiary transportowe (szer. x gł. x wys.)	mm	794×376×605	872×398×609	1032×456×730	
Waga netto/ brutto	kg	24.5/27.0	30.5/33.0	41.5/45.0	
Odprowadzenie skroplin	mm	Φ25	Φ25	Φ25	
Rury chłodnicze	Ciecz/gaz	mm	Φ6.35 / Φ9.52	Φ6.35 / Φ12.70	Φ9.52 / Φ15.88
	Ciecz/gaz	cal	1/4" / 3/8"	1/4" / 1/2"	3/8" / 5/8"
	Czynnik chłodniczy		R32	R32	R32
	Ilość czynnika	kg	0.57	0.85	1.50
	Dodatkowa ilość czynnika	g/m	16	16	20
	Standardowa długość	m	5.0	5.0	5.0
	Maksymalna długość bez konieczności doładowywania czynnika chłodniczego	m	≤7.0	≤7.0	≤7.0
	Maksymalna długość	m	30	30	30
	Maksymalna różnica wysokości	m	15	20	20
	Zalecane przewody elektryczne i zabezpieczenia	Przewód zasilający jedn. wewn. + komunikacja	mm ²	4x1.0	4x1.0
Przewód zasilający jedn. zewn.		mm ²	3x1.5	3x1.5	3x2.5
Przewód komunikacyjny do sterownika		mm ²	2x1.0	2x1.0	2x1.0
Zabezpieczenie		A	16	16	20
Zakresy temperatur pracy j. zewnętrznej: chłodzenie/ grzanie	°C	-20~52 / -20~24	-20~52 / -20~24	-20~52 / -20~24	

JEDNOSTKA ZEWNĘTRZNA - WYMIARY

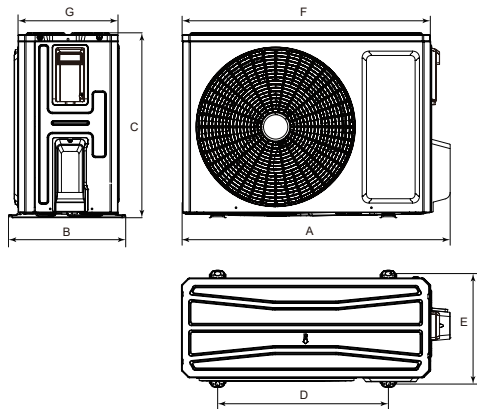

Model	A	B	C	D	E	E	E
CH-IU035RK2	732	330	553	455	310	675	285
CH-IU050RK2	802	350	555	512	331	745	300
CH-IU071RK2	958	402	660	570	371	889	340

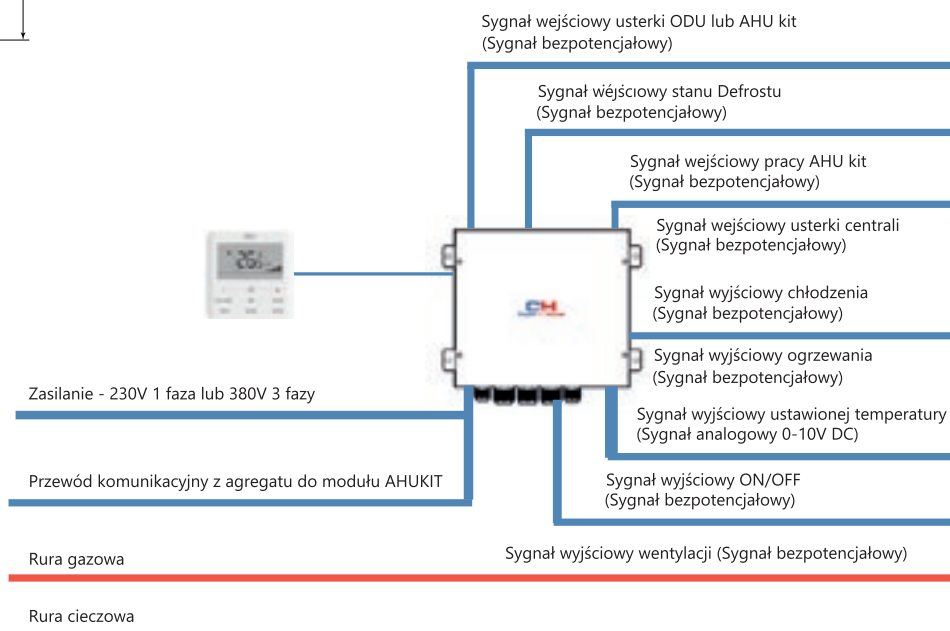

Model		CH-IU100RM2 + AHU 105.2	CH-IU140RM2 + AHU 105.2	CH-IU160RM2 + AHU 105.2		
Zasilanie jednostki zewnętrznej	F/V/Hz	3/ 380~415/ 50	3/ 380~415/ 50	3/ 380~415/ 50		
Wydajność nominalna	Chłodzenie	kW	10.00	13.40		
	Grzanie	kW	11.50	15.50		
Przepływ powietrza	m ³ /h	4800	5200	5500		
Poziom ciśnienia akustycznego	dB(A)	57	59	60		
Wymiary (szer. x gł. x wys.)	mm	940x370x820	940x370x820	990x370x960		
Wymiary transportowe (szer. x gł. x wys.)	mm	1093x497x885	1093x497x885	1153x478x1110		
Waga netto/ brutto	kg	75.0/82.0	81.0/88.0	94.0/103.0		
Odprowadzenie skroplin	mm	Φ25	Φ25	Φ25		
	Ciecz/gaz	mm	Φ9.52 / Φ15.88	Φ9.52 / Φ15.88	Φ9.52 / Φ15.88	
Rury chłodnicze	Ciecz/gaz	cal	3/8" / 5/8"	3/8" / 5/8"	3/8" / 5/8"	
	Czynnik chłodniczy		R32	R32	R32	
	Ilość czynnika	kg	2.10	2.80	3.50	
	Dodatkowa ilość czynnika	g/m	20	35	35	
	Standardowa długość	m	5.0	7.5	7.5	
	Maksymalna długość bez konieczności doładowywania czynnika chłodniczego	m	≤7.0	≤9.5	≤9.5	
	Maksymalna długość	m	75	75	75	
	Maksymalna różnica wysokości	m	30	30	30	
	Zalecane przewody elektryczne i zabezpieczenia	Przewód zasilający jedn. wewn. + komunikacja	mm ²	4x1.0	4x1.0	4x1.0
		Przewód zasilający jedn. zewn.	mm ²	5x1.5	5x1.5	5x1.5
Przewód komunikacyjny do sterownika		mm ²	2x1.0	2x1.0	2x1.0	
Zabezpieczenie		A	20	20	20	
Zakresy temperatur pracy j. zewnętrznej: chłodzenie/ grzanie	°C	-20~52 / -20~24	-20~52 / -20~24	-20~52 / -20~24		

JEDNOSTKA ZEWNĘTRZNA - WYMIARY

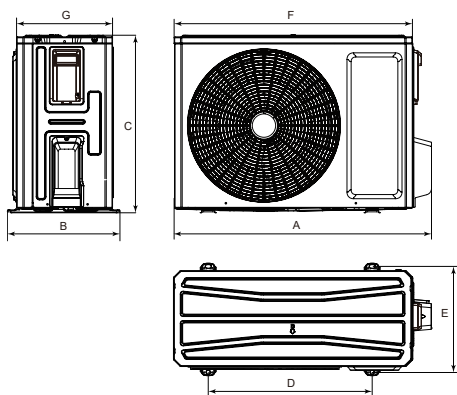

Model	A	B	C	D	E	E	E
CH-IU100RM2	1020	427	820	635	396	940	370
CH-IU140RM2	1020	427	820	635	396	940	370
CH-IU160RM2	1020	427	960	755	396	990	370

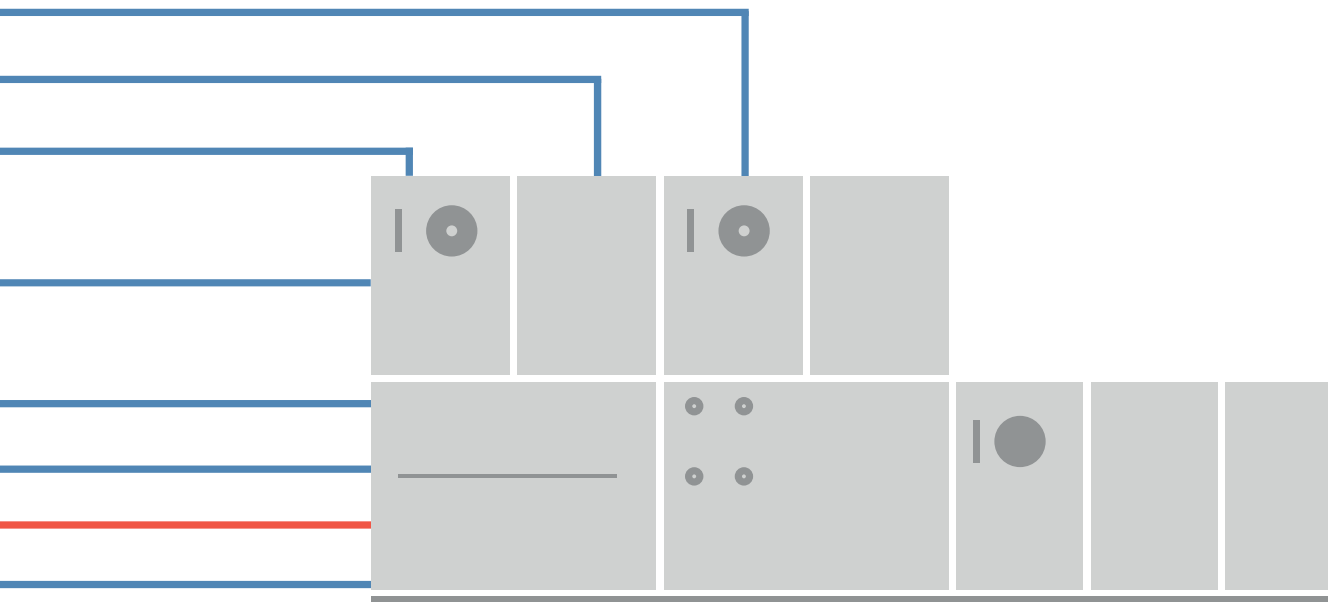

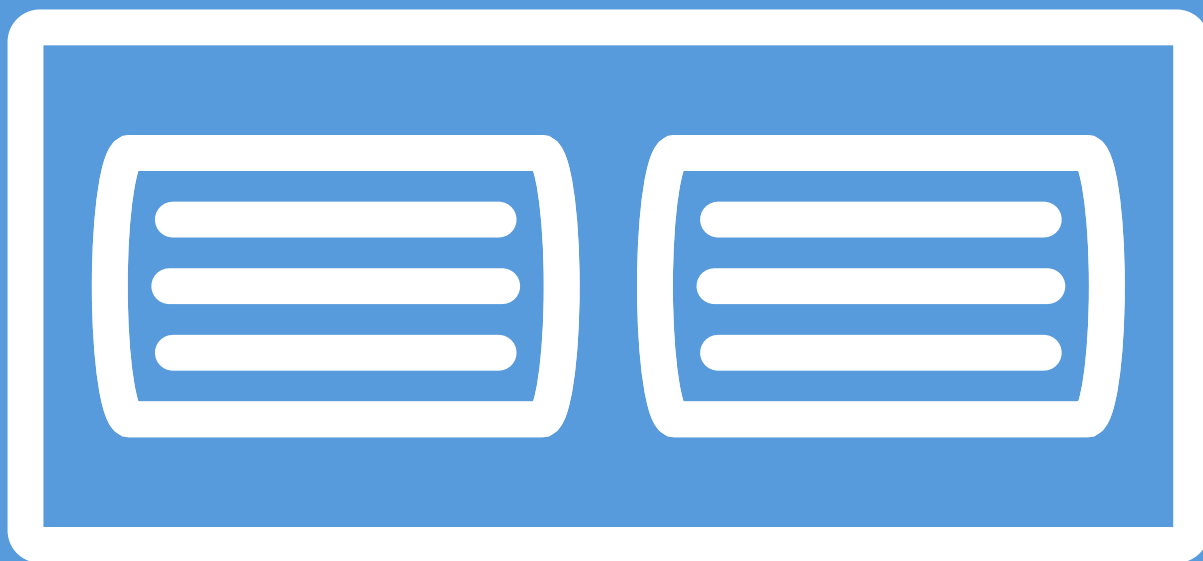

CENTRALE

- ▶ K2 / (A)K4
- ▶ KDC

WENTYLACYJNE
HRV

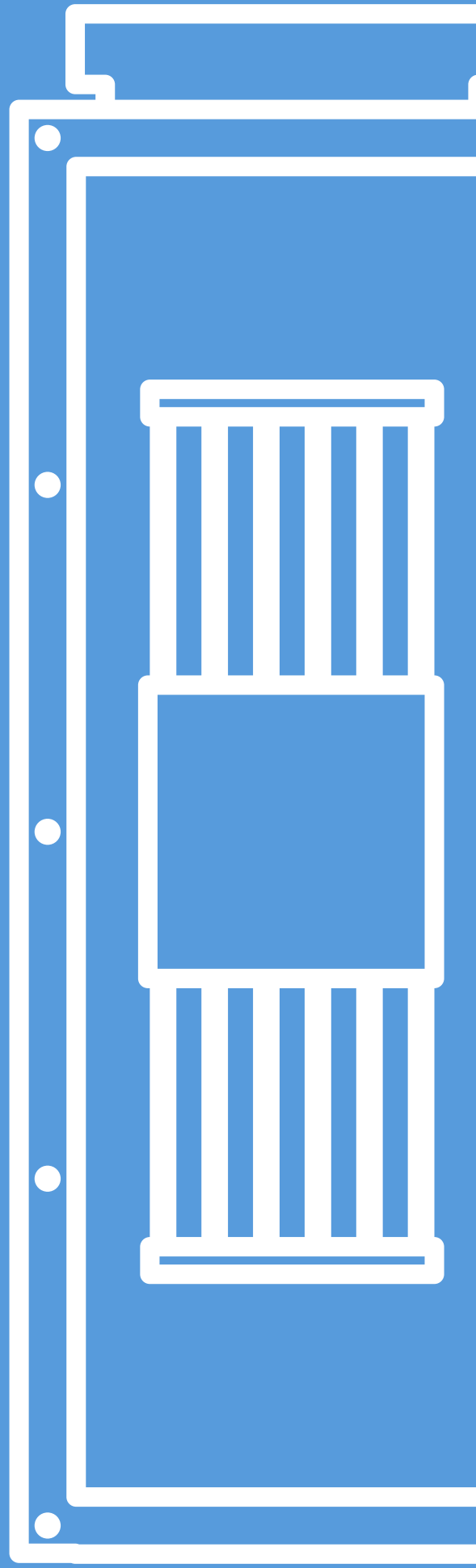



▶ Specyfikacja

W centralach wentylacyjnych z serii K2/(A)K4 zastosowano wentylatory AC, które zasilane są prądem przemiennym i mają ograniczone możliwości regulacji prędkości (w porównaniu do wentylatorów DC). Rekuperatory K2/(A)K4 wyposażone są w wymienniki krzyżowe; ich konstrukcja sprawia, że kanały przepływów krzyżują się, co sprawia, że mają niższą wydajność (w porównaniu do wymienników przeciwaprądowych zastosowanych w centralach wentylacyjnych z serii KDC).

▶ Sterowanie i akcesoria



Sterownik standardowy



Sterownik dotykowy LH



Czujnik CO₂



Czujnik wilgotności
*działa tylko w połączeniu ze sterownikiem dotykowym



Moduł wifi

REKUPERATORY SERIA K2 / (A)K4

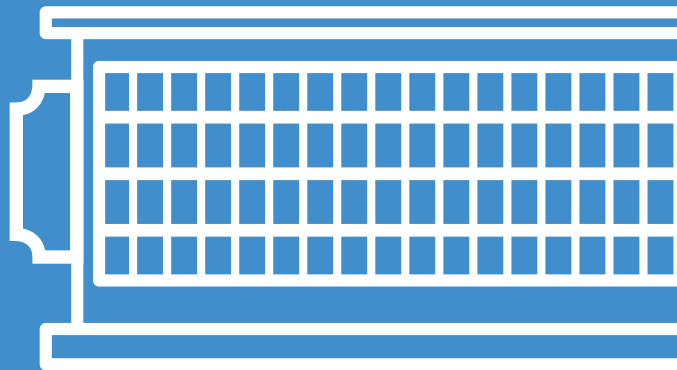

Specjalna konstrukcja wymiennika ciepła pozwalająca na wysoce efektywny odzysk ciepła



Wymiennik celulozowy poddany specjalnej obróbce chemicznej pozwalający na uzyskanie nie tylko wysokiej sprawności odzysku ciepła, ale także charakteryzujący się bardzo niską opornością

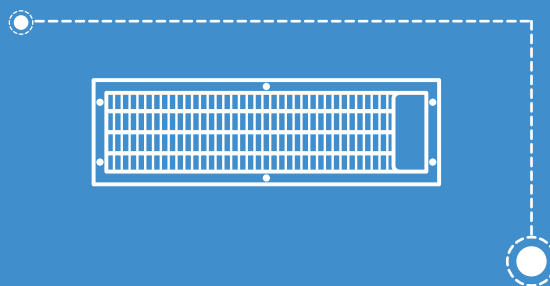

Funkcja „by-pass”, ominięcie wymiennika krzyżowego w zależności od parametrów powietrza



BY-PASS



Wyciszona konstrukcja obudowy



Możliwość regulacji prędkości wentylatora: niski, średni, wysoki



Wentylatory odśrodkowe o wysokiej sprawności i niskim poborze energii



Możliwość opcjonalnego sterowania za pomocą nowoczesnego dotykowego sterownika ściennego

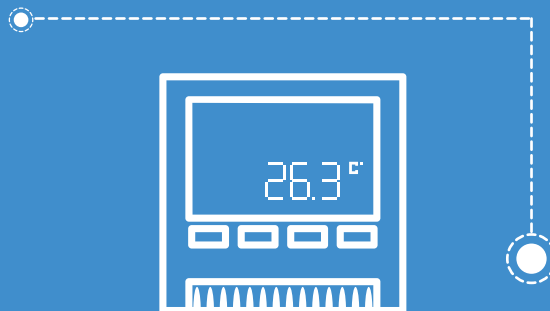

Model	CH-HRV2K2	CH-HRV3K2	CH-HRV4K2	CH-HRV6K2	CH-HRV8K2	CH-HRV10K2	CH-HRV13K2
Przepływ powietrza [m³/h]	200	300	400	600	800	1000	1300
Typ wymiennika	Krzyżowy	Krzyżowy	Krzyżowy	Krzyżowy	Krzyżowy	Krzyżowy	Krzyżowy
Typ wentylatora	AC	AC	AC	AC	AC	AC	AC
Ilość biegów wentylatora'	3	3	3	3	3	3	3
Entalpia [%]	Grzanie	59	61	60	61	57	62
	Chłodzenie	55	57	57	59	58	56
Odzysk temperatury [%]	70	68	69	70	68	70	70
Poziom ciśnienia akustycznego [dB(A)]	22	23	25	25	32	32	37
Spręż [Pa]	75	85	88	97	100	86	90
Zasilanie [V/Hz/F]	220V/50Hz/1F						
Pobór mocy [W]	105	117	150	200	355	440	710
Przewód zasilający [mm²]	3x1.5 mm²						
Przewód komunikacyjny [mm²]	2x0.5 mm²						
Sterownik	Standardowy	TAK (7-dniowy zegar)					
	BMS Modbus	TAK (automatyczne z regulowanym zakresem)					
Bypass	TAK (automatyczne z regulowanym zakresem)						
Odszranianie	TAK (automatyczne z regulowanym zakresem)						
Kontrola poziomu CO ₂	Opcjonalnie: dodatkowy sterownik (ON/OFF z regulowanym zakresem)						
Zabezpieczenie przeciwpożarowe	TAK (1 wyjście kontaktowe)						
Waga netto [kg]	23	25	31	36	60	70	79
Wymiary [szer. x wys. x dł.]	666x264x580	744x270x599	744x270x804	824x270x904	1116x388x884	1116x388x1134	1116x388x1134
Króćce przyłączeniowe	150	150	150	200	250	250	250

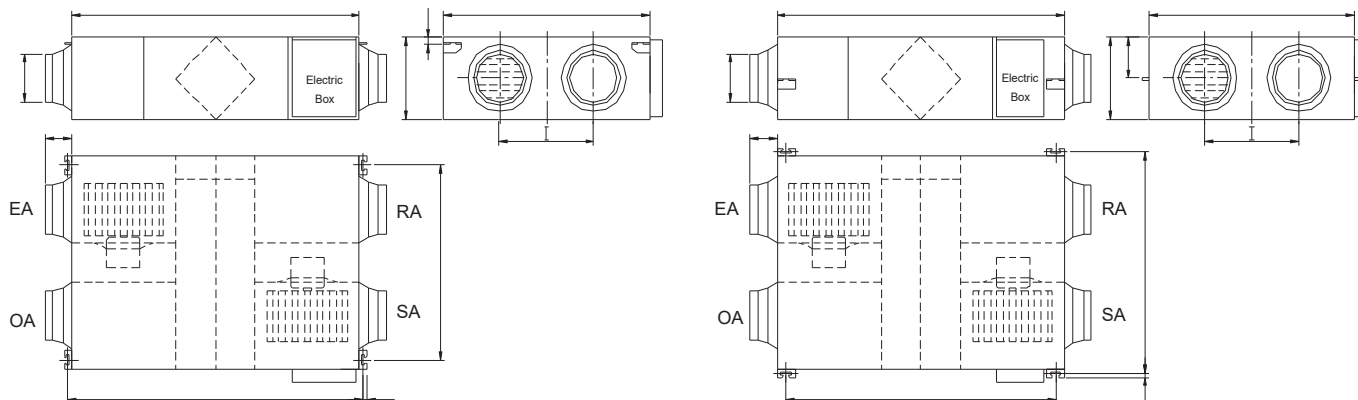

Model	A	B	C	D	E	F	G	H	I	J
CH-HRV2K2	666	580	264	725	510	Φ 144	100	19	290	20
CH-HRV3K2	744	599	270	675	657	Φ 144	100	19	315	111
CH-HRV4K2	744	804	270	675	862	Φ 144	100	19	480	111
CH-HRV6K2	824	904	270	754	960	Φ 194	107	19	500	111
CH-HRV8K2	1116	884	388	1045	940	Φ 242	85	19	428	170
CH-HRV10K2	1116	1134	388	1045	1190	Φ 242	85	19	678	170
CH-HRV13K2	1116	1134	388	1045	1190	Φ 242	85	19	678	170

CENTRALA WENTYLACYJNA

Centrala wentylacyjna K2
CH-HRV2K2 - CH-HRV13K2



Model		CH-HRV15(A)K4	CH-HRV20(A)K4	CH-HRV25(A)K4	CH-HRV30(A)K4
Przepływ powietrza (L/M/H)	m ³ /h	1000/1500/1500	1200/2000/2000	2000/2500/2500	2500/3000/3000
Typ wymiennika		Krzyżowy	Krzyżowy	Krzyżowy	Krzyżowy
Typ wentylatora		AC	AC	AC	AC
Ilość biegów wentylatora		3	3	3	3
Entalpia [%] (L/M/H)	Grzanie	74/70/70	73/71/71	72/70/70	71/69/69
	Chłodzenie	69/66/66	65/62/62	64/61/61	63/60/60
Odzysk temperatury (L/M/H)	%	74/71/71	74/71/71	73/70/70	73/70/70
Poziom ciśnienia akustycznego (L/M/H)	dB(A)	46/49/51	49/51/53	50/52/55	51/54/57
Spręż (L/M/H)	Pa	84/135/163	110/132/176	140/170/200	150/180/210
Zasilanie	V/Hz/F	220/50/1	220/50/1	220/50/1	220/50/1
Pobór mocy	W	485/740/785	650/980/1020	940/1250/1300	1400/1870/1950
Przewód zasilający	mm ²	2x1.5	2x1.5	2x2.5	2x2.5
Przewód komunikacyjny	mm ²	2x0.5	2x0.5	2x0.5	2x0.5
Sterownik	Standardowy	TAK	TAK	TAK	TAK
	BMS Modbus	TAK	TAK	TAK	TAK
Bypass		TAK	TAK	TAK	TAK
Odszranianie		TAK	TAK	TAK	TAK
Kontrola poziomu CO ₂		Opcja	Opcja	Opcja	Opcja
Zabezpieczenie przeciwpożarowe		TAK	TAK	TAK	TAK
Waga netto	kg	110	112	130	142
Wymiary [szer. x wys. x dł.]	mm	1200x520x1250	1200x520x1250	1400x580x1524	1500x650x1624
Króćce przyłączeniowe (wlot/wylot)	mm	400x320 / 308x230	400x320 / 308x230	500x350 / 350x273	500x350 / 373x285

* Modele CH-HRV15AK4, CH-HRV20AK4, CH-HRV25AK4 i CH-HRV30AK4 wyposażone są w aluminiowy wymiennik ciepła.

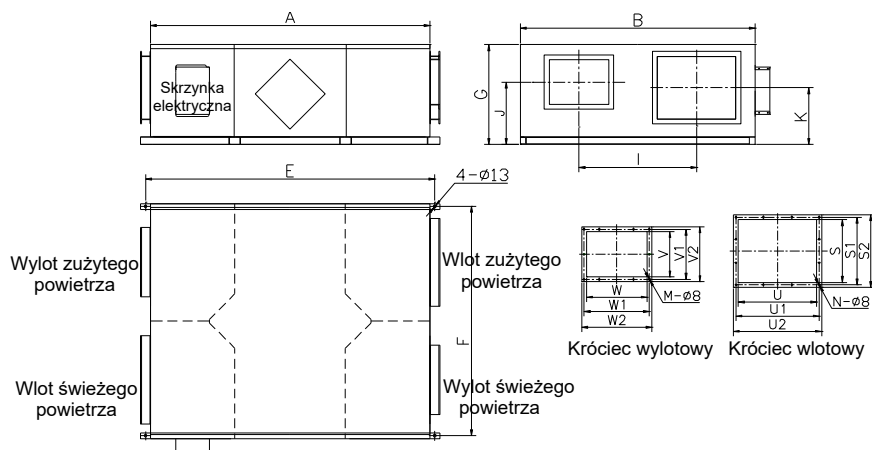

CENTRALA WENTYLACYJNA



Centrala wentylacyjna (A)K4

Model	W	W1	W2	S	S1	S2	U	U1	U2	M	N
CH-HRV15(A)K4	308	333	358	320	345	370	400	425	450	10	12
CH-HRV20(A)K4	308	333	358	320	345	370	400	425	450	10	12
CH-HRV25(A)K4	350	375	400	350	375	400	500	525	550	10	12
CH-HRV30(A)K4	373	398	423	350	375	400	500	525	550	10	12

Model	A	B	E	F	G	I	J	K	V	V1	V2
CH-HRV15(A)K4	1250	1200	1300	1170	520	600	338.5	300	230	255	280
CH-HRV20(A)K4	1250	1200	1300	1170	520	600	338.5	300	230	255	280
CH-HRV25(A)K4	1524	1400	1574	1370	580	700	334	335	273	298	323
CH-HRV30(A)K4	1624	1500	1674	1470	650	750	400	405	285	310	335

OSZCZĘDZAJ ENERGIĘ!



► Specyfikacja

W centralach wentylacyjnych z serii KDC zastosowano wentylatory KDC, które są zasilane prądem stałym, dzięki temu są wydajniejsze i łatwiejsze do sterowania. Ponadto posiadają wymienniki przeciwprądowe, które zapewniają wysoką wydajność przekazywania ciepła, nawet w przypadku dużych różnic temperatur pomiędzy dwoma strumieniami.



REKUPERATORY SERIA KDC

Silniki prądu stałego pozwalające na zmniejszenie zużycia energii nawet o 50%,



Wymiennik ciepła o specjalnej konstrukcji umożliwiający wysoce efektywny odzysk ciepła



Kombinacja prędkości dla różnych programów



Oczyszczanie i filtracja powietrza



Wymiennik celulozowy poddany specjalnej obróbce chemicznej pozwalający na uzyskanie nie tylko wysokiej sprawności odzysku ciepła, ale także charakteryzujący się bardzo niską opornością

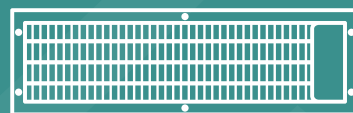

Wyciszona praca urządzenia



Możliwość opcjonalnego sterowania za pomocą nowoczesnego dotykowego sterownika ściennego

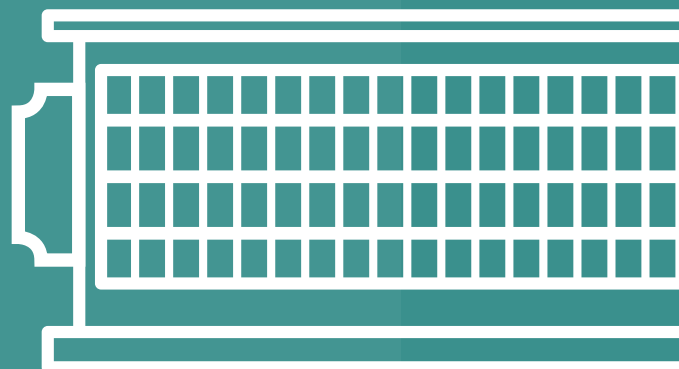
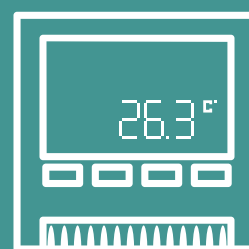

Model	CH-HRV1.5KDC	CH-HRV2.5KDC	CH-HRV3.5KDC	CH-HRV5KDC	CH-HRV6.5KDC	CH-HRV8KDC	CH-HRV10KDC	CH-HRV15KDC	CH-HRV20KDC	
Typ wymiennika	przeciwprądowy									
Przepływ powietrza [m³/h]	150	250	350	500	650	800	1000	1500	2000	
Entalpia [%]	Grzanie	70	70	69	67	68	71	71	71	
	Chłodzenie	63	63	66	62	62	65	65	65	
Odzysk temperatury [%]	75	75	75	75	75	75	75	75	75	
Poziom ciśnienia akustycznego [dB(A)]	23	24	28	30	32	35	35	38	38	
Spręż [Pa]	75	85	90	100	70	120	85	75	60	
Zasilanie [V/Hz/F]	220V/50Hz/1F									
Pobór mocy [W]	51	81	112	143	205	290	305	580	610	
Przewód zasilający [mm²]	2x1.5 mm²									
Przewód komunikacyjny [mm²]	2x0.5 mm²									
Sterownik	Standardowy	TAK (7-dniowy zegar)								
	BMS Modbus	TAK						NIE		
Typ wentylatora	DC Inverter									
Ilość biegów wentylatora	10									
Bypass	TAK (automatyczne z regulowanym zakresem)									
Odszranianie	TAK (automatyczne z regulowanym zakresem)									
Kontrola poziomu CO ₂	Opcjonalnie: dodatkowy sterownik (ON/OFF z regulowanym zakresem)									
Zabezpieczenie przeciwpożarowe	TAK (1 wyjście kontaktowe)									
Waga netto [kg]	25	29	37	43	64	71	83	165	189	
Wymiary [szer. x wys. x dł.]	808x264x580	882x270x599	882x270x804	962x270x904	1222x340x884	1322x388x884	1322x388x1134	1322x785x884	1322x785x1134	

CENTRALA WENTYLACYJNA



▶ Sterowanie i akcesoria



Sterownik standardowy



Sterownik dotykowy LH



Czujnik CO₂



Czujnik wilgotności
*działa tylko w połączeniu ze sterownikiem dotykowym



Moduł wifi

JEDNOSTKA WEWNĘTRZNA- WYMIARY CH-HRV1.5KDC~CH-HRV5KDC

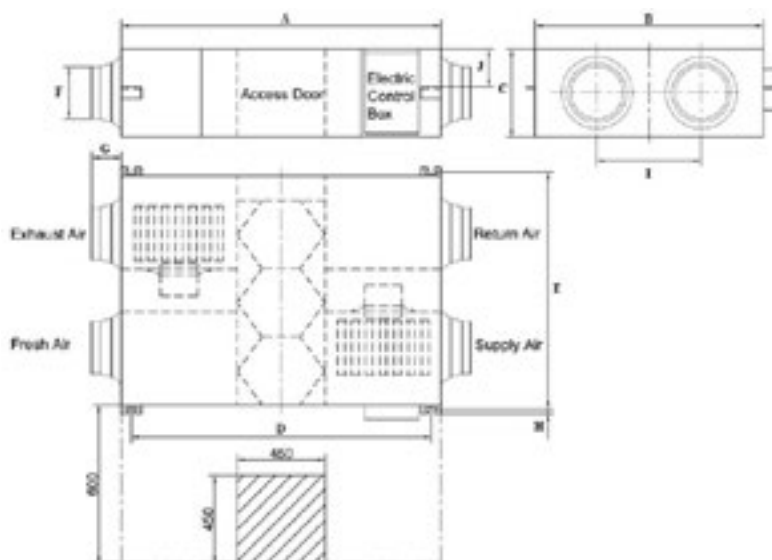

JEDNOSTKA WEWNĘTRZNA- WYMIARY CH-HRV6.5~CH-HRV10KDC

JEDNOSTKA WEWNĘTRZNA- WYMIARY CH-HRV15KDC~CH-HRV20KDC

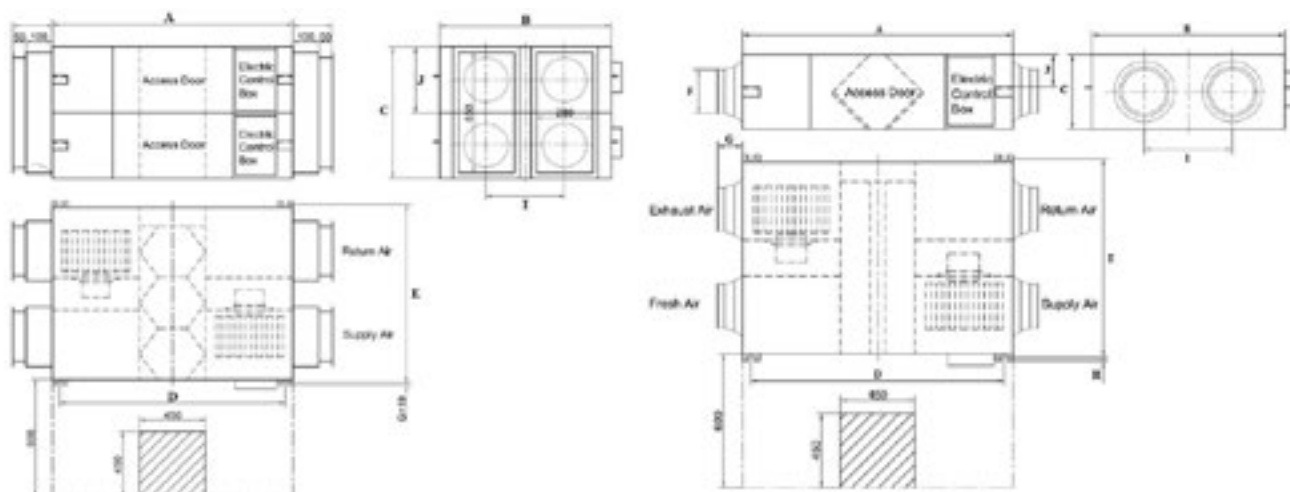

Model	A	B	C	D	E	F	G	H	I	J
CH-HRV1.5KDC	808	580	264	867	510	Φ 150	100	19	290	20
CH-HRV2.5KDC	882	599	270	810	657	Φ 150	100	19	315	111
CH-HRV3.5KDC	882	804	270	810	860	Φ 150	100	19	480	111
CH-HRV5KDC	962	904	270	890	960	Φ 200	107	19	500	111
CH-HRV6.5KDC	1222	884	340	1150	940	Φ 200	107	19	480	146
CH-HRV8KDC	1322	884	388	1250	940	Φ 250	85	19	428	170
CH-HRV10KDC	1322	1134	388	1250	1190	Φ 250	85	19	678	170
CH-HRV15KDC	1322	884	785	1250	940	280x650	150	19	428	170
CH-HRV20KDC	1322	1134	785	1250	1190	280x650	150	19	678	170



Różne tryby pracy wentylatorów w zależności od zapotrzebowania, np: w przypadku wzrostu stężenia CO₂.



7-dniowy timer z funkcją autorestartu oraz z sygnalizacją stopnia zabrudzenia filtra.



Kontrola temperatury, opcjonalna kontrola wilgotności powietrza.



Zintegrowane auto odszranianie, możliwość zastosowania nagrzewnicy elektrycznej.



Automatyczny bypass zapewnia stały dopływ świeżego powietrza.



Możliwość kontroli zewnętrznej BMS poprzez port RS485.



Opcjonalny czujnik CO₂

NOWOCZESNE ROZWIĄZANIA

INTELIGENTNY PANEL DOTYKOWY

Dopływ
świeżego
powietrza

Temperatura
i wilgotność
pod kontrolą

Oszczędność
energii

Łatwa
obsługa

Auto

Automatyczne
odszeranie

Kontrola
zewnętrzna
poprzez
BMS





CH
Cooper & Hunter
COMFORT INNOVATIONS



OCZYSZCZACZE POWIETRZA

- ▶ **Oczyszczacze**
 - ▶ Tien-Shan CH-P55W5I
 - ▶ Andes CH-P23W5I



ZADBAJ O JAKOŚĆ POWIETRZA



▶ **Specyfikacja**

Oczyszczacz powietrza CH-P55W5I TIEN-SHAN marki Cooper&Hunter jest wyposażony w dwa 5-warstwowe filtry oraz dodatkowy filtr CH-Ion, który może być oddzielnie aktywowany za pomocą przycisku na panelu sterowania.

		Tien-Shan	
Główne cechy	Model	CH-P55W5I	
	Powierzchnia	35-70 m ²	
	Przepływ powietrza	500±10% m ³ /h	
	Zasilanie	220-240~/50 V	
	Rodzaj systemu	Oczyszczacz powietrza	
	Główne funkcje		Autodiagnoza
			Timer
			Oczyszczanie powietrza
	Sterowanie	Elektroniczne	
	Wyświetlacz	+	
Timer	+		
Kolor	Biały		
Dane techniczne	Pobór mocy	35 W	
	Poziom hałasu	30-56 dB(A)	
Wymiary	Wymiary	310x310x680 mm	
	Waga	9.9 kg	
Gwarancja	/	36 miesięcy	

FUNKCJE

Jonizator (filtr CH-Ion)

Generuje ujemnie naładowane jony (aniony) i odświeża powietrze w pomieszczeniu. Aniony wzmacniają układ nerwowy i krwionośny, poprawiają pracę płuc oraz stanowią skuteczną obronę przed chorobami układu oddechowego (przydatne przy astmie i zapaleniu płuc). Aniony oczyszczają powietrze z kurzu i dymu.

Cztery prędkości wentylatora:

- wysoka
- średnia
- niska
- turbo

Panel sterowania z funkcją blokady.

Tryb automatyczny

Oczyszczacz na podstawie wskazań czujnika zanieczyszczeń dobiera żądaną intensywność czyszczenia.

Inteligentny tryb nocny „Sleep”

W zależności od aktualnej jakości powietrza, urządzenie będzie pracowało na minimalnych lub średnich obrotach, aby zachować równowagę pomiędzy oczyszczaniem powietrza, a wytwarzanym hałasem.

Czujnik światła

Urządzenie automatycznie przełączy się w tryb nocny i zredukuje jasność wyświetlacza, gdy w pomieszczeniu zapadnie zmrok.

Urządzenie wyposażone jest w koła ułatwiające przemieszczanie.

Wyłącznik czasowy (timer)

Automatyczne wyłączenie urządzenia po 1, 2, 4 lub 8 godzinach.

CH
Cooper & Hunter
COMFORT INNOVATIONS

ZADBAJ O JAKOŚĆ POWIETRZA



▶ Specyfikacja

Oczyszczacz powietrza CH-P23W5I ANDES marki Cooper&Hunter wyposażony jest w 5-warstwowy filtr oraz dodatkowy filtr CH-Ion, który może być oddzielnie aktywowany za pomocą przycisku na panelu sterowania.

		Andes	
Główne cechy	Model	CH-P23W5I	
	Powierzchnia	20-30 m ²	
	Przepływ powietrza	200±10% m ³ /h	
	Zasilanie	220-240~/50 V	
	Rodzaj systemu	Oczyszczacz powietrza	
	Główne funkcje		Tryb nocny
			Wskaźnik wymiany filtra
			Jonizacja powietrza
	Sterowanie		Elektroniczne
	Wyświetlacz		+
Timer		+	
Kolor		Biały	
Dane techniczne	Pobór mocy	50 W	
	Poziom hałasu	26.3-50.4 dB(A)	
Wymiary	Wymiary	325x172x500 mm	
	Waga	5.7 kg	
Gwarancja	/	36 miesięcy	

Jonizator (filtr CH-Ion)

Generuje ujemnie naładowane jony (aniony) i odświeża powietrze w pomieszczeniu. Aniony wzmacniają układ nerwowy i krwionośny, poprawiają pracę płuc oraz stanowią skuteczną obronę przed chorobami układu oddechowego (przydatne przy astmie i zapaleniu płuc). Aniony oczyszczają powietrze z kurzu i dymu.

Cztery prędkości wentylatora:

- wysoka
- niska
- średnia
- turbo

Inteligentny tryb nocny „Sleep”

Praca na niskiej prędkości wentylatora to oszczędność energii oraz cicha praca urządzenia na poziomie 26.3 dB

Wyłącznik czasowy (timer)

Wyłączenie urządzenia po 1, 2, 4 lub 8 godzinach.

Intuicyjny panel sterowania z możliwością blokady przycisków

5 WARSTWOWE FILTRY POWIETRZA

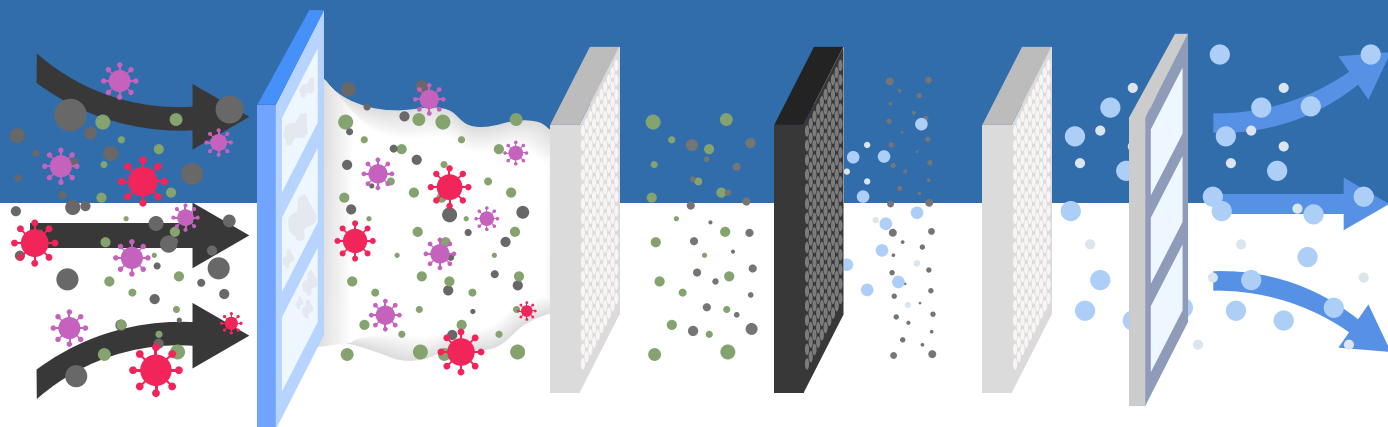

- 1. Filtr wstępny:** usuwa włosy/kurz i inne duże zanieczyszczenia
- 2. Warstwa antybakteryjna PET:** warstwa antybakteryjna oczyszcza powietrze z wirusów, bakterii, pleśni i innych mikroorganizmów, a także przedłuża żywotność filtra HEPA
- 3. Warstwa węgla aktywnego:** warstwa z węglem aktywnym, usuwa dym tytoniowy, wyłapuje szkodliwe gazy (np. Tlenek węgla oraz oczyszcza powietrze z innych nieprzyjemnych zapachów i związków chemicznych)
- 4. Filtr HEPA (HEPA 13):** oczyszcza powietrze z 99,97% kurzu, pyłków i innych cząstek alergenów do 0,3 mikrona
- 5. Filtr z siatki nylonowej:** chroni filtr HEPA

▶ STEROWNIKI BEZPRZEWODOWE



YBEIFB6
Supreme
Supreme Continental 2
Supreme Continental 2 free-match



YACIFB9
Daytona 2
Daytona 2 free-match
Arctic 2
Veritas 2 - 24
Veritas 2 - 24 free-match



YAPIF
Vital 2



YAPIFB
Veritas 2 - 07-18
Veritas 2 - 09-18 free-match
Vital 2 free-match



YAPIF7
Kanałowe 2 free-match,
Kasetonowe 2 free-match,
Kasetonowe 2 komercyjne,
Przyściółkowo-podsufitowe 2 komercyjne



YAAIFB8
Konsolle 2
Konsolle 2 free-match



YAAIFB6
Veritas 07 free-match



YBEIF
Nature



Veyron

▶ STEROWNIKI PRZEWODOWE



XK76
OPCJONALNIE:
Supreme, Supreme Continental 2, Daytona 2, Arctic 2,
Veritas 2 - 24, Konsolle 2, Nature
Supreme Continental 2 free-match,
Daytona 2 free-match,
Veritas 2 free-match - 24,
Konsolle 2 free-match, Kasetonowe 2 free-match,
Kanałowe 2 free-match



XE73-44/E
STANDARD:
Kanałowe 2 free-match
OPCJONALNIE:
Kasetonowe 2 free-match



XE7A-24/HC
STANDARD:
Kasetonowe 2 komercyjne
Kanałowe 2 komercyjne
Przyściółkowo-podsufitowe 2 komercyjne



XK46
STANDARD:
Kanałowe wysokiego sprężu



LH-12130 (2-pinowy)
LH-14130 (4-pinowy)
OPCJONALNIE:
Rekuperatory -KDC
Rekuperatory -K2/-[A]K4



Sterownik standardowy do rekuperatorów
STANDARD:
Rekuperatory -KDC
Rekuperatory -K2/-[A]K4

▶ STEROWANIE

▶ STEROWANIE CENTRALNE



CE50-24/E
OPCJONALNIE:

Supreme, Supreme Continental 2, Daytona 2, Arctic 2, Veritas 2 (wyłącznie 24), Konsolle 2, Nature, Supreme Continental 2 free-match, Daytona 2 free-match, Veritas 2 free-match (wyłącznie 24), Konsolle 2 free-match, Kanałowe 2 free-match, Kasetonowe 2 free-match,



CE52-24/F(C)
OPCJONALNIE:

Supreme, Supreme Continental 2, Daytona 2, Arctic 2, Veritas 2 (wyłącznie 24), Konsolle 2, Nature, Supreme Continental 2 free-match, Daytona 2 free-match, Veritas 2 free-match (wyłącznie 24), Konsolle 2 free-match, Kanałowe 2 free-match, Kasetonowe 2 free-match, Kasetonowe 2 komercyjne, Kanałowe 2 komercyjne, Przyściółogowo-podsufitowe 2 komercyjne

▶ AKCESORIA OPCJONALNE



Moduł sterowania ON/OFF
MK010

Supreme, Supreme Continental 2, Daytona 2, Arctic 2, Veritas 2 - 24, Konsolle 2, Supreme Continental 2 free-match, Daytona 2 free-match, Veritas 2 - 24 free-match, Kasetonowe 2 free-match, Kanałowe 2 free-match, Konsolle 2 free-match



Moduł sterowania ON/OFF
MK03

Kasetonowe 2 komercyjne
Kanałowe 2 komercyjne
Przyściółogowo-podsufitowe 2 komercyjne



Bramka Modbus
ME50-00/EG(M)

Kasetonowe 2 komercyjne
Kanałowe 2 komercyjne
Przyściółogowo-podsufitowe 2 komercyjne



Moduł WiFi
ME31-00/CS

Kanałowe wysokiego sprężu



Moduł WiFi
Rekuperatory -KDC
Rekuperatory -K2/- (A)K4













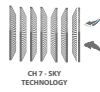





Czujnik wilgotności
Rekuperatory -KDC
Rekuperatory -K2/- (A)K4



Czujnik CO2
Rekuperatory -KDC
Rekuperatory -K2/- (A)K4



Moduł świeżego powietrza
CH-HRV0305-WP/BL
Nature

TECHNOLOGIA		OPIS FUNKCJI	ZDROWIE		OPIS FUNKCJI
Czynnik R32		Ekologiczny i wydajny czynnik chłodniczy o niskim stopniu palności.	Technologia CH 7-SKY		Kompleksowe oczyszczanie powietrza dzięki zastosowaniu 6 rodzajów filtrów wraz z jonizatorem.
Czynnik R410A	R410A	Czynnik chłodniczy stosowany w dużych systemach klimatyzacji.	Jonizator powietrza		Skutecznie oczyszcza powietrze ze szkodliwych drobnoustrojów oraz nieprzyjemnych zapachów.
Dwustopniowa sprężarka		Zapewnia wydajną i efektywną pracę urządzenia nawet przy niskich temperaturach.	Zmywalny filtr powietrza		Filtry są łatwe do zdemontowania, umycia i ponownego założenia
Grzałka tacy ociekowej		Zapobiega zamarzaniu skroplin i zapewnia płynną pracę urządzenia w niskich temperaturach.	Doprowadzenie świeżego powietrza		Umożliwia doprowadzenie kanału świeżego powietrza.
DC Inverter (technologia I-Action)	Aⁱ CTION	Sprawną pracę sprężarki nawet przy niskiej częstotliwości.	Samooczyszczanie		Po wyłączeniu jednostki wentylator będzie nadal pracował na niskich obrotach by osuszyć jednostkę. Ma to na celu zapobieganie powstawaniu pleśni.
Powłoka Blue-Fin		Wymiennik jednostki zewnętrznej wyposażony jest w antykorozyjną powłokę, wydłużającą jego żywotność.	Tryb nocny		Przy zastosowaniu tej opcji użytkownik może znacznie zredukować poziom hałasu podczas snu, dzięki ustawieniu niskiej prędkości wentylatora.
Wysoka klasa energetyczna A+++	A⁺ A⁺ A⁺	Zapewnia wysoką wydajność i energooszczędność.	Lampy UV		Nowoczesna technologia CH UV-Cleaner zapewnia sterylne czyste powietrze w pomieszczeniu.
Auto-restart		Jednostka w razie awarii lub utraty zasilania zapamiętuje ostatnie ustawienia i automatycznie wraca do tych ustawień po wznowieniu działania.	Double Self-Clean (dwustopniowe oczyszczanie)		Wykorzystuje metodę szybkiego schładzania, a następnie szybkiego nagrzania wymiennika ciepła. Ten sposób sterylizacji niszczy bakterie i zapobiega powstawaniu nieprzyjemnych zapachów.
Inteligentny system odszraniania		W razie konieczności urządzenie samo się odszrania zwiększając tym samym wydajność ogrzewania i oszczędzając energię.			
Oszczędzanie energii		Kiedy funkcja ta jest aktywna, ustawienia temperatury są dostępne w ograniczonym zakresie, by oszczędzać energię.			
Wbudowana pompka skroplin		Pompka skroplin umożliwia wykonanie odpływu skroplin w sytuacji, gdy odpływ grawitacyjny nie jest możliwy.			
Technologia AI	G-AI 	Analizuje parametry oraz ustawienia w celu zapewnienia efektywnej i oszczędnej pracy urządzenia.			

► OPIS IKON W KATALOGU

KOMFORT UŻYTKOWNIKA		OPIS FUNKCJI	INTELIĞENTNE STEROWANIE	OPIS FUNKCJI	
Funkcja +8°C		Funkcja utrzymania temperatury dodatniej w pomieszczeniach, w których nie ma potrzeby utrzymania wyższej temperatury.	Funkcja WiFi		Pozwala na zdalne sterowanie klimatyzatorem za pomocą dedykowanej aplikacji.
Funkcja gorącego startu		Jednostka wewnętrzna w trybie grzania zacznie nawiewać powietrze wtedy, gdy zostanie osiągnięta odpowiednio wysoka temperatura.	Sterowanie centralne		Możliwość sterowania kilkoma urządzeniami jednocześnie za pomocą centralnego sterownika ściennego.
Funkcja osuszania		Umożliwia pozbycie się nadmiernej ilości wilgoci z pomieszczenia	Sterowanie BMS		Możliwość podłączenia urządzenia do systemu inteligentnego sterowania budynkiem.
Funkcja I FEEL		Czujnik zainstalowany w pilocie wyczuwa temperaturę otoczenia, wysyłając sygnał do jednostki wewnętrznej, by mogła kontrolować przepływ powietrza oraz temperaturę.	Kontrola Key-Card		Opcja zaprojektowana specjalnie dla hoteli. Po wyjęciu karty hotelowej klimatyzator automatycznie przełącza się w tryb czuwania.
Cichy tryb pracy		Jednostka pracuje ciszej przy zmniejszonej prędkości pracy wentylatora i automatycznych ustawieniach.	Timer dobowy		Umożliwia nastawę automatycznego włączenia/wyłączenia klimatyzatora w okresie 24 godzin.
Tryb TURBO		Funkcja szybkiego dostosowania temperatury do wymagań użytkownika.	Timer tygodniowy		Możliwość zaprogramowania urządzenia na dowolny czas włączenia / wyłączenia na każdy dzień tygodnia osobno.
Kilka prędkości wentylatora		Dzięki szerokiemu zakresowi prędkości wentylatora, urządzenie może dostosować swoją prędkość do bieżących potrzeb i warunków.	Autodiagnoza		Awaryjne urządzenia są sygnalizowane na wyświetlaczu za pomocą kodów błędów, co ułatwia diagnozowanie ich przyczyn.
Pionowy ruch żaluzji		Żaluzje poruszają się pionowo dla równomiernego rozprowadzenia powietrza i temperatury w pomieszczeniu.			
Poziomy ruch żaluzji		Żaluzje poruszają się poziomo dla równomiernego rozprowadzenia powietrza i temperatury w pomieszczeniu.			
Panel obwodowy 360°		Zapewnia równomierne rozprowadzenie powietrza w pomieszczeniu.			
Regulowany spręż		Umożliwia optymalne dopasowanie pracy urządzenia do danej instalacji.			
Wyświetlacz LED		Informuje użytkownika o aktualnym trybie pracy oraz zadanej temperaturze. W przypadku awarii pokazuje odpowiedni kod błędu.			
Blokada klawiszy sterownika		Funkcja ta umożliwia blokadę przycisków na pilocie, np. przed dziećmi.			
Inteligentny czujnik wilgotności		Umożliwia ustawienie żądanej wilgotności w pomieszczeniu podczas pracy urządzenia w trybie chłodzenia.			



JEDYNY IMPORTER W POLSCE MARKI:



Dystrybutor

www.cooperhunter.pl