



R32

► Funkcje

R32 Czynnik R32	DC Inverter	Auto restart	Inteligentny system odszraniania	Oszczędzanie energii	Wbudowana pompa skroplin	Zrzuwalny filtr powietrza	Samooczyszczanie	Tryb nocny	Autodiagnoza
Funkcja +8°C	Funkcja gorącego startu	Funkcja osuszania	Funkcja I FEEL	Cichy tryb pracy	Tryb TURBO	Kilka prędkości wentylatora	Panel obwodowy 360°	Blokada klawiszy sterownika	
Timer dobowy	Funkcja Wi-Fi	Sterowanie centralne	Sterowanie BMS	Kontrola Key-Card	Timer tygodniowy				

● Opcja ► Opis funkcji str. 150

► Specyfikacja

Nowe jednostki kasetonowe z serii - RK2 to mniejsze gabaryty oraz cichsza praca. Dodatkowym atutem jest panel obwodowy 360o zapewniający równomierne rozprzodzenie powietrza po pomieszczeniu. Ponadto istnieje możliwość sterowania urządzeniem za pomocą WiFi po zastosowaniu sterownika przewodowego XE73-44/E (z wbudowanym modułem WiFi).

► Sterowanie i akcesoria

STANDARD			OPCJA		
Sterownik bezprzewodowy YAPIF7	Sterownik przewodowy XE73-44/E	Sterownik przewodowy XK76	*Sterownik centralny CE58-00/EF(CM)	*Sterownik centralny CE52-24/F	Moduł sterowania On/Off MK010

* Do podłączenia sterownika centralnego wymagany jest sterownik ścienny XK76 dla każdej jednostki

MODEL		CHML-IC12RK2	CHML-IC18RK2	CHML-IC24RK2	
Zasilanie	F/V/Hz	1F / 220-240V / 50Hz			
Wydajność	Chłodzenie	kW	3.50	5.00	7.00
	Grzanie	kW	4.00	5.50	8.00
Wydajność osuszania	l/h	1.40	1.80	2.50	
Sterowanie	mm²	4x1.5	4x1.5	4x1.5	
Średnica rur przyłączeniowych	Ciecz	mm/cal	Ø6.35/1/4"	Ø6.35/1/4"	Ø6.35/1/4"
	Gaz	mm/cal	Ø9.53/3/8"	Ø12.70/1/2"	Ø15.9/5/8"
Przepływ powietrza	m³/h	350/380/420/450/490/540/560	350/380/420/450/490/540/650	800/830/870/910/950/1050/1100	
Poziom ciśnienia akustycznego (chłodzenie)	dB(A)	28/30/32/34/36/39/41	28/30/32/34/36/39/43	37/38/39/40/42/43/44	
Waga jednostki wewnętrznej netto/brutto	kg	17.0/22.0	17.0/22.0	29.0/36.0	
Wymiary jednostki wewnętrznej (szer. x głęb. x wys.)	mm	570x570x265	570x570x265	840x840x240	
Panel	Rodzaj	-	TF05	TF05	TF06
	Wymiary (szer. x dł. x wys.)	mm	620x620x47.5	620x620x47.5	950x950x52
	Waga netto/brutto	kg	3.0/4.0	3.0/4.0	6.0/9.5
Komunikacja Wi-Fi			+	+	+

JEDNOSTKA WEWNĘTRZNA - WYMIARY

CHML-IC12RK2 / CHML-IC18RK2

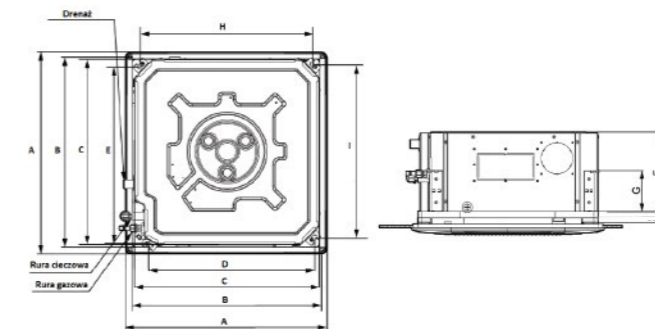

Model	A	B	C	D	E	F	G	H	I	J
CHML-IC12RK2	620	580	570	505	550	265	140	530	530	295
CHML-IC18RK2	620	580	570	505	550	265	140	530	530	295

CHML-IC24RK2

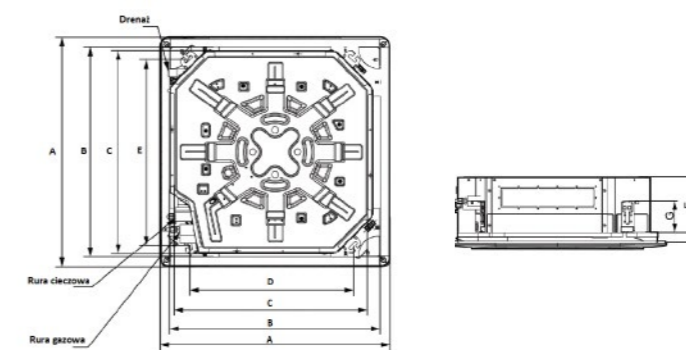

Model	A	B	C	D	E	F	G	J
CHML-IC24RK2	950	870	840	680	780	240	135	270